

Санкт-Петербургский Государственный университет профсоюзов

На правах рукописи

Егорова Анна Алексеевна

**ЯПОНСКАЯ КЕРАМИКА ЭПОХИ ЭДО (1600-1868):
КУЛЬТУРНЫЙ КОНТЕКСТ И АТРИБУЦИЯ**

**Специальность 17.00.04 –
изобразительное и декоративно-прикладное искусство и архитектура**

Диссертация на соискание степени кандидата искусствоведения

Том 2

Научный руководитель:
Арапова Т.Б., канд. искусствоведения

Москва – 2016

Том 2.**ПРИЛОЖЕНИЕ А**

Список иллюстраций.....3-4

Иллюстрации5-53

ПРИЛОЖЕНИЕ Б

Каталог керамики эпохи Эдо Государственного Эрмитажа.....54-138

ПРИЛОЖЕНИЕ В

Глоссарий.....139-151

ПРИЛОЖЕНИЕ Г

Именной указатель152-155

СПИСОК ИЛЛЮСТРАЦИЙ

- Рис. 1. Чаша *тяван* Идо. Корея. XVI-XVII вв.
- Рис. 2. Керамика Саванколок. Печи Сисатчаналай, Питсанулок и Сукхотай, современный Таиланд. XIII-XIV вв.
- Рис. 3. Керамика сункороку. Печи Сацума, Япония. XVII-XVIII вв.
- Рис. 4. Керамика *оранда*. Голландия, Дельфт. XVII в.
- Рис. 5. Фарфор Сватоу. Китай, Фуцзянь. XVIII в.
- Рис. 6. Фарфор с подглазурной росписью кобальтом (*косомэцукэ*). Китай, Цзиньдэчжэнь. Династия Мин (1368-1644).
- Рис. 7. Керамика *фахуа* (яп. – *ко:ти*). Китай. Династия Мин (1368-1644).
- Рис. 8. Керамика Исин. Китай, провинция Цзянсу. XVII в.
- Рис. 9. *Мидзусаси* (сосуд для воды). Япония, мастерские Такатори. Роспись Сэнгай Гибон (1750-1837). XVIII в.
- Рис. 10. Печь *анагама* («пещерная печь»), схема.
- Рис. 11. Сосуд *цубо*. Япония, Сигараки. XV в.
- Рис. 12. Керамика Ига. Япония. XVII в.
- Рис. 13. Чаша *тяван*. Япония, Бидзэн. 1596-1615.
- Рис. 14. Бутылочки токкури. Япония, Бидзэн. 1596-1615.
- Рис. 15. Сосуд для воды *мидзусаси* в форме бадьи с высокой ручкой. Япония, Тамба. XVII в.
- Рис. 16. Чаша. Япония, Токонамэ. XV в.
- Рис. 17. Ваза с изображением лотоса. Корея. Корё (втор. пол. XI-XII в.).
- Рис. 18. Керамика Карацу. Япония, Карацу. XVII в.
- Рис. 19. Печь *ноборигама*, схема.
- Рис. 20. Тарелка *пунчхон*. Корея. XV в.
- Рис. 21. Чаша *мисима-гарацу*. Япония, Карацу. XVII в.
- Рис. 22. Сосуд с ручками в виде фигурок птиц. Китай. Династия Сун (960-1279).
- Рис. 23. Керамика Сэто, *ки-сэто* (керамика с жёлтой глазурью). Япония. XVII в.
- Рис. 24. Керамика Сэто, *сэтогуро* (керамика с чёрной глазурью). Япония. XIX в.
- Рис. 25. Квадратное блюдо с изображением трав. Керамика Мино, *нэдзуми-сино*, Япония. Нач. XVII в.
- Рис. 26. Керамика Орибэ, *ао-орибэ*. Япония. XVII в.
- Рис. 27. Керамика Орибэ, *куро-орибэ куцугата*. Япония. XVII в.
- Рис. 28. Чаша *тяван*. Япония, керамика Хаги. XIX в.

Рис. 29. Сосуд с рельефным изображением цветущей ветки сливы и птицы. Япония, Сацума. Кон. XVII – XVIII в.

Рис. 30. Керамика Сацума с цветными глазурями. Япония. XVII-XVIII в.

Рис. 31. Раку I. Фигура льва (элемент архитектурного декора?). Япония, Киото. XVI в.

Рис. 32. Печи для обжига изделий с чёрной (*курораку*) и красной (*акараку*) глазурью в мастерских Раку, схемы.

Рис. 33. Нономура Нинсэй. Вазочка. Керамика Киото. Сер. XVII в.

Рис. 34. Чаша *тяван*. Керамика Акахадаяма, Киото. XIX в.

Рис. 35. Блюдо. Япония, Арита. XVII в.

Рис. 36. Блюдо. Япония, Арита. XVII в.

Рис. 37. Сосуд для вина с декором *иро-э*. Кутани, Япония.

Рис. 38. Миниатюрный чайник с оттиснутой маркой «Кинко:дзан». Япония, Сацума. XIX в.

Рис. 39. Миниатюрный чайник *кю:су* с оттиснутой маркой «Кинко:дзан». Япония, Сацума. XIX в.

Рис. 40. Ниннами До:хати I. Чаша *тяван*. Япония, Киото. Кон. XVIII – нач. XIX в.

Рис. 41. Сэйфу: Ёхэй I. Чаша в стиле Кэндзан. Япония, Киото. XIX в.

Рис. 42. Эйраку Ходзэн. Свиток с изображением гончарной мастерской. Пер. пол. XIX в.

Рис. 43. Приспособление *караусу* для дробления глины.

Рис. 44. Замешивание глиняного кома в мастерской Тин Дзюкан (Кагосима).

Рис. 45. Чайник *кю:су* с росписью на литературный сюжет. Япония, Сацума. XIX в.

Рис. 46. Чайник *тяхэй* со стихотворной надписью. Япония, Кутани. XIX в.

Рис. 47. Огата Кэндзан. Чаша *тяван* «Югао». Япония, Киото. XVII в.

Рис. 48. Свиток «Карикатуры на животных и людей» (*Тёдзю Дзимбуцу Гига*) (фрагмент). Япония. XII в.

Рис. 49. Чайник *кю:су* Япония. Кутани. XIX в.

Рис. 50. Чайник *кю:су* Япония. Киото. XIX в.

Рис. 51. Сосуд с крышкой в виде слона с восседающим бодхисатвой Фугэн. Япония, Киото (?). Эпоха Мэйдзи (1868-1912).

Рис. 52. Чайник «Гико:кан». Китай, Исин. Пер. пол. XVII в.

Рис. 53. Аоки Мокубэй. Чайник – копия «Гикокан». Япония, Киото. Кон. XVIII – нач. XIX в.

Рис. 54. Ниннами До:хати. Чайник – копия «Гикокан». Япония, Киото. Пер. пол. XIX в.

Рис. 55. Аоки Мокубэй. Чайник. Япония, Киото. 1833.

ИЛЛЮСТРАЦИИ

Рис. 1. Чаша *тяван* Идо. Корея. XVI-XVII вв.

The Freer and Sackler Galleries, The Smithsonian's Museums of Fine Arts.



Рис. 2. Керамика Саванколок. Печи Сисатчаналяй, Питсанулок и Сукхотай, современный Таиланд. XIII-XIV вв. Частная коллекция (США).



Рис. 3. Керамика сункороку. Печи Сацума, Япония. XVII-XVIII вв. Кагосима сирицу бидзюцукан (Художественный музей Кагосима, г. Кагосима, Япония).



Рис. 4. Керамика *оранда*. Голландия, Дельфт. XVII в.
Частная коллекция (Edwin van Drecht Collection, Голландия).



Рис. 5. Фарфор Сватоу. Китай, Фуцзянь. XVIII в. Частная коллекция.



Рис. 6. Фарфор с подглазурной росписью кобальтом (*косомэцукэ*). Китай, Цзиньдэчжэнь. Династия Мин (1368-1644). Шанхайский музей, Китай.



Рис. 7. Керамика *фахуа* (яп. – *ко:ти*). Китай. Династия Мин (1368-1644). Шанхайский музей, Китай.



Рис. 8. Керамика Исин. Китай, провинция Цзянсу. XVII в.
Flagstaff Museum of Teaware, Гонконг.

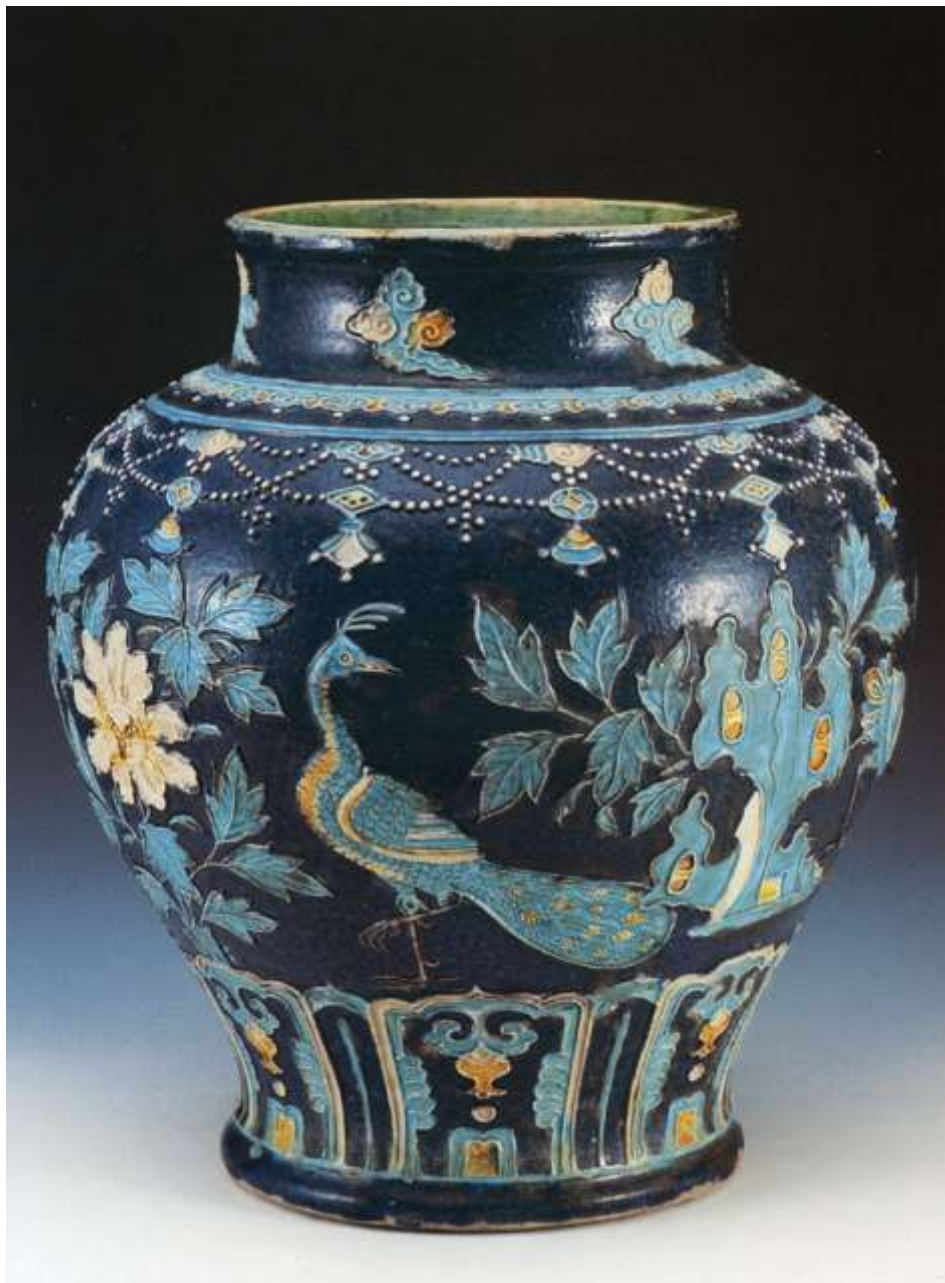

Рис. 9. *Мидзусаси* (сосуд для воды). Япония, мастерские Такатори. Роспись Сэнгай Гибон (1750-1837). Музей Идэмицу, Токио, Япония.



Рис. 10. Печь *анагама* («пещерная печь»).



Рис.11. Сосуд *цубо*. Япония, Сигараки. XV в. Музей Михо (Япония).

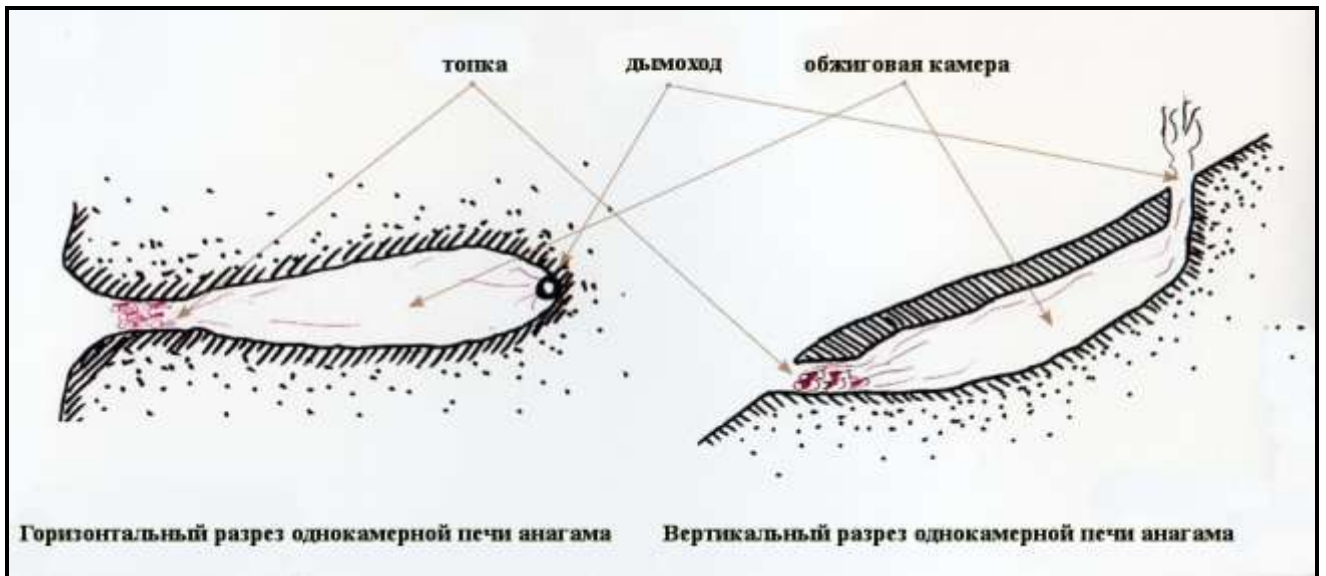

Рис. 12. Керамика Ига. Япония, Ига. Нач. XVI - XVII в.
Вверху: Сосуд *мидзусаси*. The Metropolitan Museum of Art (Нью-Йорк).
Внизу: Ваза для цветов. Токийский национальный музей.



Рис. 13. Чаша *тяван*. Япония, Бидзэн. 1596-1615. Археологический музей Киото.



Рис. 14. Бутылочки *токкури*. Япония, Бидзэн. 1596-1615. Археологический музей Киото.



Рис. 15. Сосуд для воды *мидзусаси* в форме бабьи с высокой ручкой. Япония, Тамба. XVII. The British Museum (№ JA 1992.5-25.93).



Рис. 16. Чаша. Япония, Токонамэ. XV в. Flickwerk Collection.



Рис. 17. Ваза с изображением лотоса. Корея. Корё (втор. пол. XI-XII в.). Национальный музей Кореи (Сеул).



Рис. 18. Керамика Карацу. Япония, Карацу. XVII в. Частная коллекция.



Рис. 19. Печь *ноборигама* («взбирающаяся печь»):
 Вверху: вертикальный разрез.
 Внизу: *ноборигама* с купольными камерами, мастерские Тин Дзюкан,
 Кагосима (современный вид).



Рис. 20. Тарелка *пунчхон*. Корея. XV в. Национальный музей Кореи (Сеул).

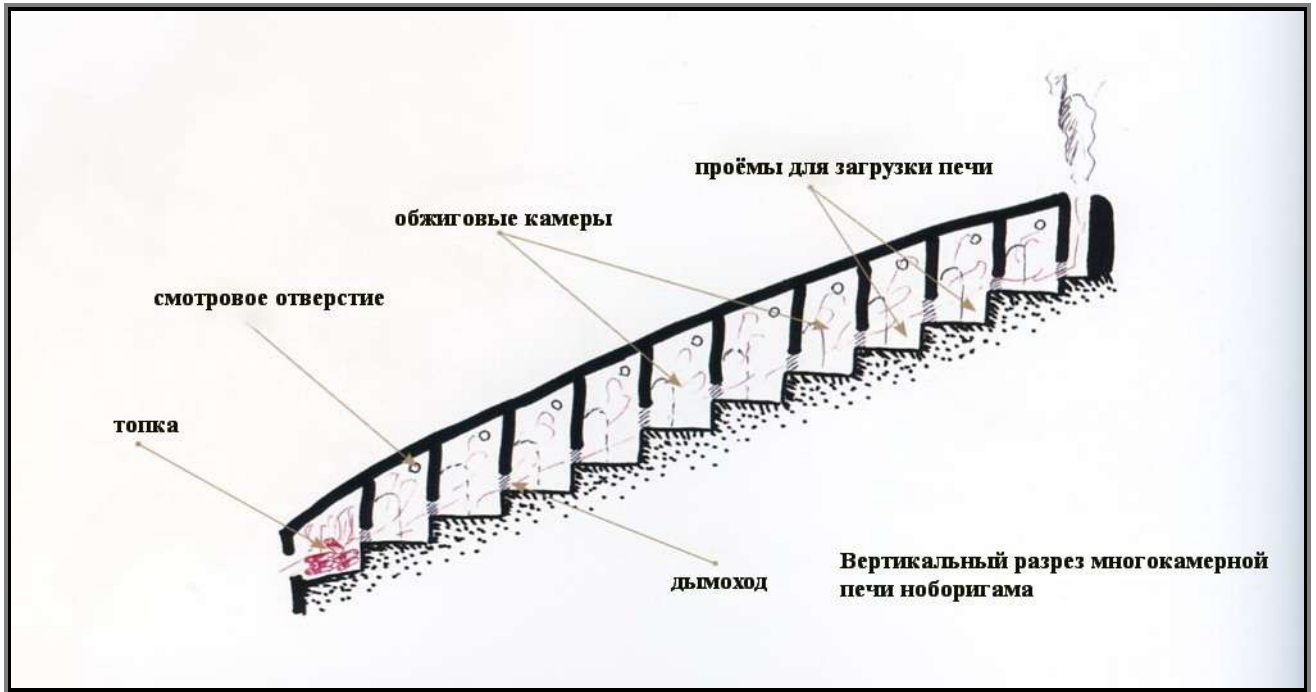

Рис. 21. Чаша *мисима-гарацу*. Япония. Карацу. XVII.
Коллекция МАК (Вена).



Рис. 22. Сосуд с ручками в виде фигурок птиц. Китай. Династия Сун (960-1279).
Шанхайский музей (Китай).



Рис. 23. Керамика Сэто, *ки-сэто* (керамика с жёлтой глазурью). Япония. XVII в. Частная коллекция.



Рис. 24. Керамика Сэто, *сэтогуро* (керамика с чёрной глазурью). Япония. XIX в. Частная коллекция.



Рис. 25. Квадратное блюдо с изображением трав *нэдзуми-сино*, керамика Мино. Япония. Нач. XVII в. Metropolitan Museum of Art (New York).



Рис. 26. Керамика Орибэ, *ао-орибэ*. Япония. XVII в.
Metropolitan Museum of Art (New York).



Рис. 27. Керамика Орибэ, *куро-орибэ куцугата*. Япония. XVII в.
Metropolitan Museum of Art (New York).



Рис. 28. Чаша *тяван*, керамика Хаги . Япония. XIX в.
Smithsonian Institution, Freer Sackler Collection (№NF1898.89).



Рис. 29. Сосуд с рельефным изображением цветущей ветки сливы и птицы. Япония, Сацума. Кон. XVII – XVIII в. Государственный Эрмитаж.



Рис. 30. Керамика Сацума с цветными глазурями. Япония. XVII-XVIII в. Кагосима сирицу бидзюцукан (Художественный музей Кагосима), Кагосима, Япония.



Рис. 31. Раку I. Фигура льва (элемент архитектурного декора?). Япония, Киото. XVI в. Раку бидзюцукан (Музей Раку), Киото, Япония.



Рис. 32. Печи для обжига изделий с чёрной (курораку) и красной (акараку) глазурью в мастерских Раку, Киото.



Рис. 33. Нономура Нинсэй. Вазочка. Япония, Киото. Сер. XVII в.
Токийский национальный музей, Токио.

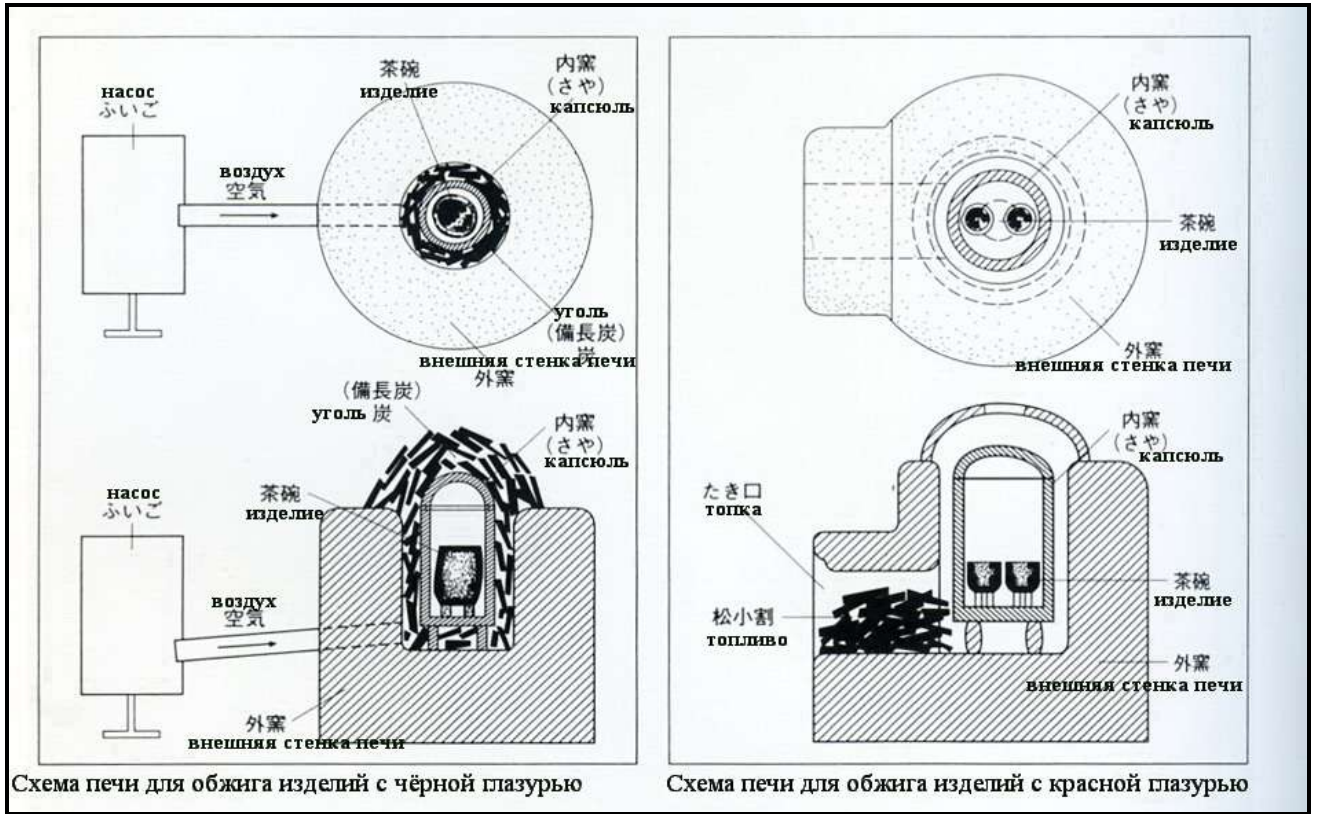

Рис. 34. Чаша *тяван*, керамика Акахадаяма. Киото. XIX в.
Частная коллекция.



Рис. 35. Блюдо. Япония, Арита. XVII в. Музей керамики Кюсю, Арита (Япония).



Рис. 36. Блюдо. Япония, Арита. XVII в. Музей керамики Кюсю, Арита (Япония).



Рис. 37. Сосуд для вина с декором *иро-э*. Япония, Кутани.
Бункатё: (Национальное агентство культуры Японии), Токио.



Рис. 38. Миниатюрный чайник с оттиснутой маркой «Кинко:дзан». Япония, Сацума. XIX в. Государственный Эрмитаж.



Рис. 39. Миниатюрный чайник с оттиснутой маркой «Кинко:дзан». Япония, Сацума. XIX в. Государственный Эрмитаж.



Рис. 40. Ниннами До:хати I. Чаша *тяван*. Япония, Киото. Кон.XVIII – нач. XIX в. The British Museum.



Рис. 41. Сэйфу: Ёхэй I. Чаша в стиле Кэндзан. Япония, Киото, XIX в. Бостонский музей изобразительных искусств.



Рис. 42. Эйраку Ходзэн. Свиток с изображением гончарной мастерской. Пер. пол. XIX в. Metropolitan Museum of Art, Нью-Йорк.



Рис. 43. Приспособление *караусу* для дробления глины. Дер. Онта, Япония (2007 г.).



Рис. 44. Замешивание глиняного кома в мастерской Тин Дзюкан, Кагосима (2007 г.).



Рис. 45. Чайник *кю:су* с росписью на литературный сюжет. Япония, Сацума. XIX в. Государственный Эрмитаж.



Рис. 46. Чайник *тяхэй* со стихотворной надписью («Мелодия Цинпин», приписывается китайскому поэту Ли Бо (701-762/3)). Япония, Кутани. XIX в. Государственный Эрмитаж.



Рис. 47. Огата Кэндзан. Чаша *тяван* «Югао». Япония, Киото. XVII в. Музей Ямато Бункаан, Нара, Япония.



Рис. 48. Свиток «Карикатуры на животных и людей» (*Тёдзю Дзимбуцу Гига*) (фрагменты). Япония. XII в. Национальный музей Токио, Япония.



Рис. 49. Чайник *кю:су*. Япония, Кутани. XIX в. Государственный Эрмитаж.



Рис. 50. Чайник *кю:су*. Япония, Киото. XIX в. Государственный Эрмитаж.



Рис. 51. Сосуд с крышкой в виде слона с восседающим бодхисатвой Фугэн. Япония, Киото (?). Эпоха Мэйдзи (1868-1912). Государственный Эрмитаж.



Рис. 52. Чайник «Гико:кан». Китай, Исин. Пер. пол. XVII в. Частная коллекция, Япония.



Рис. 53. Аоки Мокубэй. Чайник – копия «Гикокан». Япония, Киото. Кон. XVIII – нач. XIX в. Национальный музей Киото.



Рис. 54. Ниннами До:хати. Чайник – копия «Гикокан». Япония, Киото. Пер. пол. XIX в. Mingei Art Gallery (Париж).



Рис. 55. Аоки Мокубэй. Чайник. Япония, Киото. 1833. Saint-Louise Art Museum.

КАТАЛОГ ЯПОНСКОЙ КЕРАМИКИ ЭПОХИ ЭДО ИЗ СОБРАНИЯ ГОСУДАРСТВЕННОГО ЭРМИТАЖА

Пояснения к каталогу

Японские термины, выделенные *курсивом*, даны в записи кириллицей по системе Е. Д. Поливанова, долгота гласных обозначена двоеточием. Японские слова и термины, широко принятые в русскоязычной литературе (саке, икебана) даются в соответствии с Толковым словарём иноязычных слов [Крысин, 2008] (транслитерация по системе Поливанова даётся в скобках, курсивом). Китайские термины (также выделенные курсивом) даны в транскрипционной системе Палладия. Все термины, выделенные курсивом, приведены в Приложении В (Глоссарии).

В соответствии с японской традицией фамилия стоит перед личным именем; имена художников на марках и надписях даны в чтении, характерном для творческих имён (псевдонимов) по Словарю японских имён и фамилий [Капул, 1990]. Японские имена и фамилии приведены в Приложение Г (Именной указатель).

Переводы марок и надписей сделаны А.А. Егоровой, если не указано иное.

Список сокращений

ГРМ – Государственный Русский музей

ГЭ – Государственный Эрмитаж

ОПХ – Общество поощрения художеств

ЭКЗ – Эрмитажная закупочная комиссия

ОПНВ – Отдел прикладного искусства новейшего времени

ЦУТР – Центральное училище технического рисования (барона Штиглица)

КЕРАМИКА БИДЗЭН (ПРОВ. БИДЗЭН)

1. Сосуд для вина (*токкури*) в форме двойной тыквы («тыквы-горлянки»)

Тёмная глиняная масса глина

Япония, Бидзэн, XVIII-XIX вв.

Выс. 16 см

Инв. № ЯК-857

Поступление: 1926, из бывшего музея ЦУТР барона Штиглица



Сосуд в виде наклонно лежащей двойной тыквы, носик оформлен как узкое устье на вершине плода; отверстие в нижней части тыквы оформлено расширяющимся раструбом с фестончатым краем. Чайник декорирован побегами и листьями тыквы с сидящей на листе осой, выполненными в высоком рельефе с наклепными деталями.

По качеству неглазурованной керамики с эффектами *гома* и *исихадзэ* сосуд относится к изделиям Бидзэн. На дне имеет гравированную марку в виде сильно стилизованного иероглифа или знака *каны* (слоговой азбуки).



Аналогии: Близкая по графике марка приведена А.Маске [Maske, p.66] и относится к эпохе Адзуты-Момояма (1568-1603), однако сложная форма изделия, рельеф и наклепные детали относят *токкури* к концу XVIII – XIX векам.

2. Чашечка для сакэ (сакадзуки)

Канэсигэ

Керамическая масса, глазурь

Япония, Бидзэн, XIX в.

Выс. 2,8 см, Д. 6,7 см

Инв. № ЯК-898

Поступление: 1926, из бывшего музея ЦУТР барона Штиглица



Маленькая чашечка для sake с конусообразно расширяющимися бортами, на невысокой кольцевой ножке, полностью покрыта тёмно-коричневой чуть шероховатой глазурью. На ножке имеется оттиснутая марка – имя мастера Канэсигэ в круге. Мастерская Канэсигэ известна в Бидзэн с XVI века.



По цвету черепка, напоминающему старую патинированную бронзу, и шероховатой фактуре поверхности, чашечка близка к традиционным произведениям мастерских Бидзэн. Глазурование, не характерное для ранних изделий и небольшой вес изделия (говорящий о хорошей очистке массы), свидетельствуют о массовом производстве и относят изделие к XIX веку.

Аналогии: Близкие по цвету глазури и форме произведения печей Бидзэн (сосуды с крышками и маленькие чаши из собрания Галереи Бидзэн-яки префектуры Окаяма) датируются второй половиной XIX века [Бидзэн-яки, сс.6-16].

КЕРАМИКА ТОКОНАМЭ (ПРОВ. ОВАРИ)

3. Чайник

Тёмная глиняная масса

Япония, Токонамэ, сер. XIX в.

Инв. № 946 а,б

Выс. 10,5 см, Д.зева 9,8 см

Поступление: 1931, из

Этнографического отдела ГРМ



Чайник выполнен из плотной бурой глины (типа исинской), не глазурованный. Деревянная ручка фрагментирована и отделена от тулова. Изделие сформовано рунным методом (*тэ-дзукури*) из пластов керамической массы. Поверхность имеет шероховатую фактуру, на ней (по обеим сторонам изделия) расположены два больших, не заполненных декором, картуша, в верхних углах которых помещены сильно стилизованные фигуры (возможно, *карако*, «китайских мальчиков»). Верхний край венчика декорирован оттиснутым в массе пояском геометрического орнамента (меандра).

На дне имеет надписи, нанесённую чёрной краской, слоговой азбукой катакана: вертикально «нофукэфу» (Новиков?), горизонтально – «8к». Возможно, надпись была сделана при приобретении в частную коллекцию.

Неправильная форма чайника и следы ручной моделировки относят это изделие к раннему периоду производства мастерских Сугиэ Дзю:мон (1828-1897).

4. Чайник (кю:су)

Каменно-керамическая масса, чёрная, белая, золотая и красная эмалевидная краски; роспись Япония, Токонамэ, сер. – втор.пол. XIX в.

Выс. 12,5 см.

Инв. № ЯК- 945 а,б

Поступление: 1933,

из Этнографического отдела ГРМ



Чайник с боковой ручкой (кю:су) выполнен из тёмной, пурпурной каменно-керамической массы на гончарном круге. Шишечка на крышке имеет дольчатую форму. На тулове с лицевой стороны изделия плотной эмалевидной белой краской изображены три журавля в стилизованном пейзаже: на склоне холма с кустами. На крышке изображена гора (Фудзи-сан), ниже – летящий журавль. И на тулове, и на крышке золотом нанесены линии и «облака», свидетельствующие о влиянии традиционной декоративной живописи (например – росписи ширм) на работы художников-керамистов. На ручке сверху имеется прорезное изображение пятилепесткового цветка.

Чайники для *сэнтя*, миниатюрные и небольшого размера, в большом количестве создавались в Токонамэ в XIX веке. Неглазурованные изделия из тёмной керамической массы декорировались росписью эмалевидными красками. Несмотря на серийное производство подобных чайников, они исключительно разнообразны по формам и декору.

Аналогии: Большая группа *кю:су* работы мастерских Токонамэ аналогичных форм с разнообразным декором представлены в [117] и датируются серединой – второй половиной XIX века.

КЕРАМИКА КАРАЦУ (ПРОВ. ХИДЗЭН)

5. Сосуд *цубо*:

Керамическая масса, прозрачная, чёрная и зелёная глазури

Япония, Карацу, XIX в.

Выс. 16,5 см, Диам. 6,4 см

Инв. № ЯК-866

Поступление: 1926, из бывшего музея ЦУТР барона Штиглица



Сосуд из светлой керамической массы покрыт прозрачной глазурью с мелким кракелюром, дно не глазуровано. Поверх прозрачной глазури написаны сосна с кривым стволом тремя ветвями и стоящий под ним журавль со сложенными крыльями.

По неполной аналогии с сосудом из коллекции Музея японских народных промыслов в Токио (кат.№1461; <http://www.mingeikan.or.jp/english/collection/#j1>) это изделие может быть отнесено к изделиям *мингэй* XIX века, выполненных в Карацу в манере *э-гарацу* (изделия Карацу с росписью).

6. Сосуд *цубо*:

Керамическая масса, прозрачная глазурь; подглазурная роспись коричневой краской.

Япония, Карацу (?), XIX в.

Инв. № ЯК-1761

Выс. 17 см, Диам. 7,2 см

Поступление: 1926, из бывшего музея ЦУТР барона Штиглица



Сосуд овоидной формы выполнен из светлой керамической массы, полностью покрыт прозрачной глазурью с мелким кракелюром; под глазурью нанесена роспись. На сильно сглаженных плечиках сосуда имеется орнаментальный пояс с геометрическим орнаментом: косой штриховкой между двумя горизонтальными полосами.

На тулове сосуда, вероятно, изображён стилизованный пейзаж с рекой, лодкой и деревьями на берегу: роспись нанесена широкими, стремительными мазками с характерным наклоном влево (вероятно – по ходу гончарного круга, на котором наносилась роспись). По характеру черепка и прозрачной глазури с кракелюром этот сосуд близок к кат.№7, хотя имеются отличия в способе глазурования (сосуд с изображением журавля, в отличие от сосуда с пейзажем, покрыт глазурью полностью) и характере декора. Эти сосуды могут, исходя из одного гончарного центра, быть сделаны в разных мастерских Карацу в манере *э-гарацу* (изделия Карацу с росписью).

7. Ваза

Керамическая масса, зелёная глазурь

Япония, Карацу (?), XIX в.

Инв. № ЯК-1676

Выс. 13 см.

Поступление: 1928, из ОПНВ

Ваза из тёмной керамической массы, овоидная, покрыта серо-зелёной глазурью с тёмным, хорошо выраженным кракелюром. Основание внутри низкой кольцевой ножки также глазуровано.



Изделия с глазурями близких цветов и подобного рисунка кракелюра были характерны для мастерских Карацу, составляя особый тип *ао-гарацу* («зелёных изделий Карацу» на протяжении всей эпохи Эдо. Цвет ранних *ао-гарацу* светлее, а текстура глазури неравномерна, имеет скопления и потёки, характерные для зольного глазурования, как на изделиях печей Кодзю: [Villemin, p. 121]. Плотные серо-зелёные глазури с кракелюром, аналогичным цеку на эрмитажной вазе, с подглазурной росписью, демонстрируют изделия печей Такуко:райдани [Villemin, p. 89], что позволяет отнести эрмитажный предмет к работам одной из старых печей Карацу. Отсутствие марок характерно для мастерских этого региона. Плотный тёмный черепок и тонкая стенка характерны для продукции XIX века, так же как и элегантная, правильная и симметричная форма.

Этот комплекс признаков позволяет отнести вазу к работам мастерских Карацу XIX века.

8. Чашка

Керамическая масса, ангоб,
прозрачная глазурь; рельеф

Япония, XVIII-XIX вв.

Выс. 8,5 см, Диам. 10 см

Инв. № ЯК-842

Поступление: 1926, из бывшего
музея ЦУТР барона Штиглица



Полусферическая чашка выполнена из тёмной (бурой) глины, по всей внешней поверхности чаши нанесён вертикально гребенчатый декор рельефом, а также штампованный декор из мелких квадратов; устье оформлено тремя рельефными поясками. В углублениях рельефа неравномерно нанесён белый ангоб. Чаша имеет небольшую реставрацию *кинцуги*, заполняющую скол на кромке борта.

В декоре заметно влияние керамики *мисима* с декором ангобом по прорезной или вдавленной поверхности, что характерно для мастерских Карацу.

Близкой аналогией к данному изделию является чаша *тяван* из коллекции Австрийского музея прикладных искусств (Инв. № ke06034, http://80.64.136.66/en/collection/mak_collection) с нерегулярными, свободно нанесёнными рядами гравировки, заполненными ангобом, датированная XVII-XVIII вв.

КЕРАМИКА ХИРАДО (ПРОВИНЦИЯ ХИДЗЭН)

9. Сосуд для саке в форме сидящего божества Хотэя с мешком

Керамическая масса, чёрная и
красная краски; роспись

Япония, XIX в.

Выс. 10,9 см

Инв. № ЯК-943

Поступление: 1926, из бывшего
музея ЦУТР барона Штиглица



Чайник в виде фигуры сидящего божества Хотэя с мешком, выполнен из тёмной керамической массы. Тёмная масса на голове, плечах, руках и животе божества неглазурована, одежда и мешок покрыты тонким слоем тёмной глазури, по которой красной краской нанесена роспись.



Хотэй – одно из «семи божеств счастья» народного буддийского пантеона Японии, был связан с представлениями о достатке, беззаботности и веселье, что и обусловило использование его фигуры в качестве модели для винного сосуда. Роспись мешка включает изображения летучих мышей – благопожелательного символа счастья, пришедшего в Японию из Китая.

Чайник имеет близкую аналогию по форме, выполненную в фарфоре: сосуд для вина из Эрмитажной коллекции (Инв.№ ЯК-1620). Судя по исключительной близости формы этих двух изделий, и керамический, и фарфоровый сосуд были сделаны с одной модели. Близость фарфорового и керамического изделия, а также качество тёмной керамической массы позволяют предположить, что эрмитажный сосуд был выполнен также в Хирадо.

КЕРАМИКА СЭТО-МИНО (ПРОВ. ОВАРИ, МИНО)

10. Бутыль для sake *токкури*

Керамическая масса, чёрно-коричневая и светло-коричневая глазури; рельеф

Япония, Мино, XVIII в.

Выс. 26 см; Д. зева 2,8 см

Инв. № ЯК-848

Поступление: 1926, из бывшего музея ЦУТР барона Штиглица



Бутыль с высоким горлышком, тулово имеет форму, напоминающую форму двойной тыквы (тыквы-горлянки). Горлышко и верхняя часть тулова пориты толстым слоем почти чёрной (тёмно-коричневой) глазури с неровной границей нанесения; нижняя часть тулова декорирована рельефом (насечками, нанесёнными пуансоном или стеклом) – в виде квадратных отпечатков, косых насечек и «чешуек». Такой узор в мастерских Мино носил название *ёроитэ* («узор в виде доспеха (кольчуги)»). Часть, декорированная рельефом, покрыта тонким слоем полупрозрачной светло-коричневой глазури.

К эрмитажной бутылки близка бутыль для sake, датированная эпохой Эдо из собрания Музея керамики префектуры Гифу [Гифукэн Тодзи Сирё:кан, кат. 133]. Несмотря на небольшую разницу в форме, обе имеют одинаковый характер глазурования и в точности повторяющийся рисунок «доспеха». На экспозиции Музея керамики префектуры Гифу датировка, приведённая в каталоге, уточнена как «Период Эдо, XVIII в.), что позволяет датировать эрмитажное изделие так же.

11. Бутыль для сакэ (токкури)

Керамическая масса, коричневая разных оттенков, белая и голубая глазури

Япония, Сэто (?), XIX в.

Выс. 25, 5 см., Д.зевы 4,5 см

Инв. № ЯК-863

Поступление: 1926, из бывшего музея ЦУТР барона Штиглица



Бутыль из светло-коричневой керамической массы, горлышко покрыто тёмно-коричневой глазурью со стилизованным растительным орнаментом на венчике и внизу по краю глазурования – голубой глазурью. Тулово покрыто коричневато-серой глазурью. Сосуд декорирован изображениями двух осьминогов и лягушки. Цвет коричневато-чёрной глазури на горле близок к цвету на кат.№17 и характерен для мастерских Сэто. Наличие в росписи плотных эмалевидных красок и рельефного нанесения отдельных элементов росписи (технический приём *мориагэ*) относит изделие к XIX веку.

12. Чаша *тяван* со сливом

Керамическая масса, белая глазурь, железистая краска; роспись

Япония, Мино, кон. XVI-XVII в (Момяма-Эдо).

Выс. 7,1 см; Д. зева 10х9,5 см

Инв. № ЯК-851

Поступление: 1926, из бывшего музея ЦУТР барона Штиглица



Чаша на низкой кольцевой ножке относится к типу *катагуми*, чаши со сливом, и могла использоваться и как чайная чаша, и как сосуд для сливания воды. Декорирована росписью железистой краской под белой полупрозрачной глазурью, глазурь покрыта кракелюром. Кольцевая ножка не глазурована, цвет керамической массы – светло-терракотовый. Белая глазурь и наличие «выходов» красного цвета по глазури, в связи с высоким содержанием железа в глине, характерны для керамики стиля *сино*, созданной в печах провинции Мино. Верхний слой белая глазурь нанесен неравномерно, что позволяет видеть нижний слой полупрозрачной белой глазури, по которой нанесён рисунок.

Роспись, сочетающая геометрические и растительные формы, выполнена в стиле Орибэ.

Наиболее близки к эрмитажной чаше по характеру глазуирования и росписи – бутылочка для сакэ и тарелка, датированные эпохой Момяма и созданные в провинции Мино из собрания Музея керамики префектуры Гифу [Гифукэн Тодзи Сирё:кан, кат. 47, 48].

13. Чаша *тяван*

Керамическая масса, белая глазурь, железистая краска; роспись

Япония, Мино (стиль Сино-яки), XVII-XVIII вв.

Инв. № ЯК-832

Выс. 5,7 см; Д. 9,4 см

Поступление: 1926, из бывшего музея ЦУТР барона Штиглица



Чаша формы *хондзуцу* на низкой кольцевой ножке полностью покрыта белой глазурью с характерной пористой поверхностью и красноватыми включениями в порах и на поверхности глазури, имеет мелкий кракелюр. На внешней поверхности дна, вокруг ножки, видны три следа повреждения глазури от подставки при обжиге. Железистой краской по борту с одной стороны чаши нанесён рисунок в виде стилизованного пейзажа с двумя деревьями на холмах.

Имеется след оттиска, вероятно, марки мастерской, аналогов которой найти не удалось.

Чаша имеет реставрацию лаком (*кинцуги*) – с внешней и внутренней стороны восполнен скол на краю борта, заполнена отходящая от скола трещина. Это свидетельствует о высокой ценности этого предмета для его владельца и принадлежности эпохе «классической» чайной церемонии *ваби-тя* [Flickwerk Collection, pp. 6-10]. Реставрация и аналогии в публикациях позволяют датировать изделие первой половиной эпохи Эдо.

Аналогии: чаша, датированная XVII в. (конец периода Момяма), близка форме, по пористому характеру и цвету глазури, характеру росписи [Тя-но ю мэйван, кат. 2].

14. Чаша *тяван*

Керамическая масса, белая и чёрная глазури, кобальт; подглазурная роспись кобальтом Япония, Сэто, Киото (?), XIX вв.

Выс. 7,8 см; Д. 11,3х9,8 см

Инв. № ЯК-876

Поступление: 1926, из бывшего музея ЦУТР барона Штиглица



Чаша цилиндрической формы *хандзуцу* со слегка овальным устьем выполнена из светлой керамической массы; внешние стенки чаши декорированы вдавленным рельефом в виде растительных мотивов и полосы меандра по краю. Сверху внешняя сторона покрыта тёмно-коричневой глазурью типа *куро-сэто* (чёрная глазурь Сэто). Внутри чаша не глазурована, под прозрачной глазурью нанесена роспись кобальтом – букет цветов на дне и орнаментальная полоса по краю борта. Включение в декор подглазурной росписи кобальтом и её сочетание с частичным глазурованием цветными поливами не противоречат традициям керамики Сэто, так как с начала XIX века в провинции налаживается производство фарфора, и декор фарфора оказывает на керамистов заметное влияние. В то же время проф. Ёсиаки Ито, главный хранитель коллекции керамики Национального Музея Кюсю высказал предположение о происхождении чаши из киотоских мастерских. Возможно, чаша относится к изделиям *кё-яки* в традиции мастерских Сэто

Аналогии: Бутылочки для саке и чашечки, покрытые тёмно-коричневой глазурью и декорированные подглазурной росписью [Гифукэн Тодзи Сирё:кан, кат. 211, 214].

15. Сосуд для воды в виде корзинки

Керамическая масса, белая и зелёная глазури, железистая краска; подглазурная роспись

Япония, Сэто (?), XIX вв.

Выс. 13,5 см; Д. 10 см

Инв. № ЯК-861

Поступление: 1926, из бывшего музея ЦУТР барона Штиглица



Корзинка с высокой петлевидной ручкой выполнена из светлой керамической массой, ручка и боковые части покрыты медной глазурью характерного для изделий Орибэ зелёного цвета; роспись по светлому фону представляет собой сочетание геометрических и растительных мотивов, также характерных для этого стиля. На неглазурованном дне корзинки – вдавленная марка (?) в виде сложного завитка, напоминающего лепестки цветка. По технологическим признакам (тонкий, светлый черепок) и характеру росписи изделие можно отнести к изделиям стиля *фукко:-орибэ* (возрождённый стиль Орибэ) XIX века.

Аналогии по мотивам росписи и характеру глазури – квадратное блюдо Като: Со:сиро: (1802-1878) из собрания Музея Метрополитен (Нью-Йорк); по форме – сосуд для воды в форме корзинки мастерской Сюнтай или Сюндзан, работавших в направлении *фукко:-орибэ* в XIX веке [Turning point, cat. 110,111].

16. Круглое сервировочное блюдо *доробати*

Керамическая масса, жёлто-коричневая глазурь

Япония, Сэто, XVIII-XIX вв.

Инв. № ЯК 838

Выс. без ручки 6,6 см; Диам. 19,2 см

Поступление: 1926, из бывшего музея ЦУТР барона Штиглица



Блюдо *доробати* с ручкой покрыто желтовато-коричневой глазурью *амэ-ю*; внутри на дне, на краю борта и на ручке имеются густые потёки глазури с синим отливом. Низкая кольцевая ножка и дно не покрыто глазурью, оформлены широким спиралевидным завитком – низким рельефом, имитирующим след нити при снятия изделия с гончарного круга. Утраты по краю борта реставрированы красным лаком.

По характеру глазури блюдо ближе всего к изделиям стиля *ки-сэто* (жёлтая керамика Сэто), по технологическим особенностям и качеству черепка принадлежит к эпохе Эдо.

КЕРАМИКА ТАКАТОРИ (ПРОВ. ТИКУДЗЭН)**17. Ваза (кабин)**

Керамическая масса, коричневая, жёлтая и белая глазури

Япония, Такатори, втор. пол. XVIII – пер. пол. XIX вв.

В. 24,5 см; Д. зева 9,4 см

Инв. № ЯК-858

Поступление: 1926, из бывшего музея ЦУТР барона Штиглица



Ваза с низким горлом, туловом сужающимся книзу, неправильной формы, имеет две декоративные ручки. Устье вазы оформлено в виде цветка с пятью лепестками. Вероятно, в Европе ваза использовалась как настенное кашпо, в её стенке было сделано отверстие для крепления, круглой формы (диаметр около 1,5 см).

«Смятые» формы ваз, сосудов для воды и чаш характерны для многих изделий мастерских Такатори, ещё более характерной чертой этой керамики является многослойный декор цветными глазурями, с пятнами и наплывами глазури коричневого, жёлто-песочного, белого и чёрного цветов. Марка отсутствует.

18. Сосуд *цубо*:

Керамическая масса, чёрная и белая глазури

Япония, Такатори, XIX в.

Выс. 20, 5 см, Д.зевы 11,6 см

Инв. № ЯК-856

Поступление: 1926, из бывшего музея ЦУТР барона Штиглица



Многослойное глазурование и цветовая гамма позволяет отнести это изделия к работам мастерской Такатори. Характерен также приём *итингакэ*: свободное поливание неглазурованной поверхности изделия глазурью, оставляющее значительные участки черепка неглазурованными.

Глазурование *итингакэ* ярко выражено в изделиях XVII века [Maske, pl. 3]. Более плотная керамическая масса и сближенная цветовая гамма глазурей относят изделие к концу XVIII – XIX векам.

19. Сосуд

Керамическая масса, коричневая,
чёрная, жёлтая и белая глазури
Япония, Такатори, сер.-втор. пол.
XIX вв.

Выс. 7,1 см, Д. 9,4 см

Инв. № ЯК-825

Поступление: 1926, из бывшего
музея ЦУТР барона Штиглица



Низкая ваза или сосуд без ножки выполнена из тёмно-терракотовой керамической массы, покрыта прозрачной глазурью, поверх которой от устья сосуда спускаются потёки жёлто-песочной, чёрной и белой глазурей. В неглазурованном дне сосуда сделано отверстие (диам. ок. 2,5 см) – вероятно, оно могло быть сделано в Европе, где сосуд использовался как кашпо.

Многослойное глазурование позволяет отнести это изделия к работам мастерской Такатори; форма, не характерная для традиционных японских изделий мастерской, говорит о достаточно поздней датировке, вероятно – середине – второй половине XIX в.

20. Чашка

Керамическая масса, чёрная и белая глазури

Япония, Такатори, XIX в.

Выс. 4,7 см; Д. 13,5 см

Инв. № ЯК-822

Поступление: 1926, из бывшего музея ЦУТР барона Штиглица



Низкая чашка на кольцевой ножке покрыта толстым слоем тёмной глазури с белыми потёками. Ножка и прилегающая часть борта (*ко:дай*) неглазурованы.

Имеет рельефную марку ... 竹 (...*такэ*) на неглазурованной части борта. Марок аналогичной графики среди опубликованных для мастерских Такатори обнаружить не удалось; однако характер глазурования демонстрирует близкое сходство с изделиями Такатори XIX века.

21. Чашечка (для соуса)

Керамическая масса, коричневая, жёлтая и белая глазури

Япония, Такатори, XIX в.

Выс.ок. 3,2 см., Диам. 16x8,8 см

Инв. № ЯК-877

Поступление: 1926, из бывшего музея ЦУТР барона Штиглица



Чашечка вытянутой формы (со сливом) на низкой ножке овальной формы, декорирована многослойным глазурованием. Поверх красно-коричневой глазури нанесены тёмно-коричневая, песочно-жёлтая и белая глазури, образующие на внутренней стороны чашечки узор из трёх цветных полос. Ножка не глазурована, керамическая масса светло-коричневого цвета.

Характер и цвет многослойного глазурования позволяют отнести это изделие к продукции мастерских Такатори.

22. Блюдец в форме раковины

Керамическая масса, прозрачная бежевая, тёмная и светлая коричневая глазури.

Япония, Такатори , XVIII-XIX вв.

Длина 25,5 см

Инв. № ЯК-871

Поступление: 1926, из бывшего музея ЦУТР барона Штиглица



Плошка в форме раковины, на трёх низких ножках, выполнена из тёмно-бурой глины, снаружи покрыта бесцветной глазурью, изнутри – глазурью светло-бежевого, светлого и тёмного коричневого цвета. Фоновая светлая глазурь покрыта мелким кракелюром. На внутренней поверхности имеется стихотворная надпись.

По характеру нанесения глазури, этот сосуд может быть отнесён к произведениям мастерских Такатори.

23. Чаша *тяван*

Керамическая масса, коричневая, жёлтая и белая глазури

Япония, Такатори, пер. пол. XIX вв.

Выс. 6 см; Д. 13,7 см.

Инв. № ЯК-833

Поступление: 1926, из бывшего музея ЦУТР барона Штиглица



Чаша для чая, полусферической формы со слегка отогнутым и чуть смятым краем (форма *комогаигата*), на низкой кольцевой ножке, покрыта светло-коричневой глазурью с пятнами тёмно-коричневой, песочной и белой глазурей. Верхний слой глазури покрыт кракелюром.

Характер глазурирования и аналогии позволяют атрибутировать эту чашу как изделие мастерских Такатори первой половины XIX вв.

Аналогии: Чаша *тяван* [Тя-но ю мэйван, кат.№103] датирована XVII веком, Несмотря на явную аналогичность формы и декора, форма эрмитажной чаши более правильная и элегантная, ножка оформлена более сухо; черепок эрмитажной чаши тоньше и имеет светлый цвет – всё это позволяет датировать это изделие XIX веком.

24. Бутылочка для саке *токкури*

Керамическая масса, песочно-жёлтая, коричневая и белая глазури

Япония, Такатори, пер. пол. XIX в.

Выс. 12,5 см; Д. зева 2 см

Инв. № ЯК-1345

Поступление: 1931 г., из Этнографического отдела ГРМ



Бутылочка с высоким горлом и овоидным туловом выполнена из светлой керамической массы и покрыта светло-песочной глазурью с кракелюром. На горлышке – неправильной формы тёмно-коричневое и белое пятно, нанесенные тонким слоем цветной глазури.



Имеет марку – иероглиф «така» (髙) в круге, традиционно принадлежавшую мастерским Такатори. Массовая продукция мастерских в основном не маркировалась, но для некоторых заказов использовалась марка «*марутака*».

Светлый, тонкий черепок позволяет датировать изделие XIX веком.

Аналогии: Образцы маркированных изделий Такатори хранятся в коллекции МАЭ [Ксенофонтова, с.111].

25. **Бутыль для саке *токкури***

Керамическая масса, прозрачная и коричневая глазури

Япония, Такатори, XIX в.

Выс. 28 см.

Инв. № ЯК-1935

Поступление: Акт №10 от 12.01.1965



Бутыль с высоким горлом, плечики декорированы пояском из двойного вдавленного желобком. Выполнена из светлой керамической массы и покрыта прозрачной глазурью с кракелюром. Поверх прозрачной глазури нанесены нерегулярные пятна кирпично-коричневой глазури. Сохранность предмета посредственная: бутыль расколота, склеена тёмным клеем, утраченная часть на тулове восполнена составом чёрного (тёмно-коричневого) цвета; часть горловины отколота и реставрирована серо-оливковым составом (клеем), отличающимся от состава реставрации тулова.

Отсутствие аналогий, марок и подписей затрудняет атрибуцию этого изделия, однако общий характер глазурования и его палитра позволяет отнести изделие к предметам круга мастерских Такатори.

26. Чашечка

Керамическая масса, глазурь

Япония, Такатори (?), XIX в.

Выс. 3,2 см; Д. 6,8 см

Инв. № ЯК-2009

Поступление: 1988 г., ЭЗК (из коллекции И.П. Попова и Г.Б. Алексеевой, акт №316 от 24.04.88)



Сердцевидная чашечка выполнена из светлой керамической массы и покрыта светло-кремовой глазурью, поверх неё на внешних стенках нанесена розовато-терракотовая и сине-серая глазури.

Техника многослойного глазурования схожа с применявшейся в мастерских Такатори, но использование розового цвета не характерно для этого керамического центра.

КЕРАМИКА ХАГИ (ПРОВ. НАГАТО И СУО)

27. Чашечка для сакэ

Керамическая масса, белая глазурь

Япония, Хаги (?), XIX в.

Инв. № ЯК-2010

Выс. 2,7 см, Диам. 6,8 см.

Поступление: 1988, ЭЗК (из коллекции И.П. Попова – Г.Б. Александровой, акт №316, 26.04.88)



Полусферическая чашечка выполнена из кирпично-коричневой керамической массы на кольцевой ножке; внутренняя поверхность покрыта белой глазурью с кракелюром. По бортам чашечка декорирована белой глазурью: имеется иероглифическая надпись, состоящая из четырёх иероглифов: вероятно «主麦(?)平入» и декор в виде пересекающихся линий (ветвей дерева или трав).

Сочетание неглазурованного черепка с белой глазурью встречается в мастерских Хаги. Использование рельефного наложения глазури точками, штрихами и линиями (*мориагэ*) характерно для второй половины XIX века.

28. Сосуд *цубо*

Керамическая масса, прозрачная,
белая глазурь, кобальт
Япония, Агано, XIX в.
Выс. 14,5, Диам. 7 см
Инв. № ЯК-828
Поступление: 1926, из бывшего
музея ЦУТР барона Штиглица



Сосуд (вероятно, *тяцубо* - сосуд, горшок для хранения чайных листьев) выполнен из светлой керамической массы, покрыт белой глазурью по тулову от верхней части плечиков до основания, в белой глазури по всему тулову вертикально пущены всполохи кобальта. Поверх белой глазури сосуд целиком покрыт прозрачной глазурью. На верхней части плечиков сосуда имеются плохо различимые оттиски, один – в форме трёхлепесткового цветка.

Белая глазурь с включениями синего (голубого) цвета характерны для изделий мастерских Агано, предназначенных для чайной церемонии *тя-но ю*.

29. Сосуд

Керамическая масса, голубая и белая глазури

Япония, Агано, XIX в.

Выс. 19,7 см, Д.зева 13,5 см

Инв. № ЯК-859

Поступление: 1926, из бывшего музея ЦУТР барона Штиглица



Шаровидный сосуд для воды, выполнен из светлой керамической массы. Нижняя часть сосуда покрыта ангобом и прозрачной глазурью с кракелюром; верхняя часть – белой и голубой глазурями и, также, прозрачной глазурью с кракелюром. Дно покрыто коричневой краской.

Вероятно, использовалось как кашпо: в дне сделано небольшое круглое отверстие.

По редкому цветовому сочетанию глазурей это изделие можно отнести к работам мастерских Агано (преф.Фукуока).

КЕРАМИКА САЦУМА (ПРОВ. САЦУМА)

30. Бутыль *токкури*

Керамическая масса, коричневая глазурь

Япония, Сацума, XVIII-XIX в.

Выс. 50 см; Диам. венчика 4,5 см.

Инв. № ЯК-1701

Поступление: 1933 г., из Художественно-промышленного музея ОПХ.



Бутыль для sake с узким высоким горлом декорирована полосами с чередующимся геометрическими орнаментами и изображениями отдельных пятилепестковых цветков и цветов хризантемы; на горлышке также имеется два ряда узора в виде лепестков лотоса. Нижняя часть оформлена вертикальными линиями разной длины, спускающимися к ножке.

Техника декора эрмитажной бутылки – декор ангобом, характерный для корейской керамики *пунчхон* XV-XVI вв.

Эрмитажная бутылка идентична бутылки, экспонировавшейся на выставке «Сацума» в Севре в 2007 году [Satsuma, cat. 45] и происходит из той же мастерской Татэно Инари в провинции Сацума. Бутыль из частной коллекции датирована XVIII веком, что позволяет так же датировать и эрмитажное изделие.

31. Сосуд для чая *тяцубо*:

Керамическая масса, коричневая глазурь

Япония, Сацума, втор. пол. XVIII-XIX вв.

Выс. (с крышкой) 18,5 см; Д.зева 10 см

Инв. № ЯК-869 а,б

Поступление: 1933 г., из Художественно-промышленного музея ОПХ.



Сосуд выполнен из тёмной керамической массы и относится к группе куро-сацума (тёмных изделий Сацума), производившихся в этой провинции. Глазурь на поверхности собрана в мелкие бугорки, обнажая тёмную серо-коричневую керамическую массу. Этот тип глазури получил название *самэ-хада* – акуля кожа.

Глазури, подражающие природным материалам (черепаховому панцирю, коже крокодила или акулы (ската)), являются отличительной особенностью печей мастерской Рюмондзи, находившихся в провинции Сацума. Эта мастерская в местечке Кадзики была открыта в конце XVII века и просуществовала до конца XIX века.

Наиболее близкой аналогией к эрмитажному сосуду по характеру глазури является бутылка для саке из частной коллекции [Satsuma, cat. 51], вторая половина XVIII века – бутылка в форме тыквы-горлянки. Верхняя часть декорирована трёхцветной глазурью, положенной по светлому ангобу; а нижняя – глазурью *самэ-хада*.

КЕРАМИКА КИОТО

32. Чаша *тяван*

Раку Рёню (Раку IX)

Керамическая масса, прозрачная и чёрная глазурь; глазурование резервом, рельеф

Япония, Киото, 1825-1834

Выс. ок. 9 см; Диам. ок. 11 см

Инв. № ЯК-841

Поступление: 1926, из бывшего музея ЦУТР барона Штиглица



Чаша с изображением Фудзи относится к семейству керамики *куро-раку* (чёрная керамика *раку*), это невысокая широкая цилиндрическая чаша формы *хандзуцу*. Края чаши и её стенки - неровные, кольцевая ножка, не покрытая глазурью, даёт возможность увидеть серый с розоватым оттенком цвет керамической массы. Силуэт горы выполнен резервом в чёрной глазури, затем изображение горы и несколько полей резерва на оборотной стороне чаши были покрыты бесцветной глазурью.



В неглазурованной массе выдавлена марка, принадлежавшая Раку Рёню: (1756 – 1834). Графика марки свидетельствует о том, что чаша относится к позднему периоду работы мастера (1825-1834), когда он передал титул главы мастерской наследнику, но продолжал работать (обычно при удалении от управления мастерской художник менял марку, упрощая написание иероглифа «раку» [Гэнсёку токи дайdzитэн, с. 999], [Раку Китидзаэмон, 1998, с. 140].

Аналогии: чёрная чаша близкая по форме и характеру лепки (без декора), принадлежащая мастеру Раку Рёню: [Раку Китидзаэмон, 1999, кат. 34].

33. Чаша *тяван*

Раку Танню (Раку Х)

Керамическая масса, прозрачная, красная и чёрная глазури; роспись белой краской

Япония, Киото, первая половина XIX в.

Выс. 7,5 см; Диам. ок. 10,5 см

Инв. № ЯК-844

Поступление: 1926, из бывшего музея ЦУТР барона Штиглица



Единственная чаша семейства *ака-раку* из собрания Эрмитажа – чаша формы *хандзуцу* со слегка загнутым внутрь краем. Покрыта оранжево-красной глазурью, поверх неё свободно нанесены пятна чёрной глазури. На эту двухцветную поверхность белой плотной краской нанесён фамильный герб



Токугава – цветок мальвы, в завершение всё изделие покрыто слоем так называемой песчаной, прозрачной глазури. Ножка чаши не глазурована, в тесте – вдавленная марка, принадлежащая Раку Танню: (1795 – 1854).

Изделия по заказу дома Токугава производились в мастерской представителем десятого поколения гончаров Раку – Танню:, возглавлявшим мастерскую до 1845 г. Члены клана Токугава и позднее заказывали изделия *ака-раку* для праздничных чайных церемоний. Можно предположить, что чаша из эрмитажного собрания была заказана сёгунским домом в первой половине XIX века у мастера Танню:.

34. Чаша *тяван*

Керамическая масса, прозрачная и чёрная глазурь; глазурование резервом

Япония, Киото, XVII-XVIII вв.

Выс. ок. 9 см, диам. – 9,5 см

Инв. № ЯК-826

Поступление: 1926, из бывшего музея ЦУТР барона Штиглица



Чаша в стиле раку с изображением птицы имеет форму *цуцу*. На стенке резервом в чёрной глазури выполнено изображение птицы (возможно – японского ибиса).

Форма чаши и качество глазури показывают очень близкое знакомство автора с эстетикой и техникой семьи Раку. Однако существует и ряд особенностей, говорящих о том, что это изделие было создано в другой мастерской: керамическая масса без выраженного розоватого оттенка, характерного для черепка печей Раку, глазурь более ровная и глянцевая, отсутствие марки.

Изделие полностью покрыто глазурью, что характерно для керамики XVII – первой половины XVIII вв. Декор чаши явно принадлежит выдающемуся художнику: изображение ибиса отличается свободой и выразительностью, фигура кажется написанной кистью. Эта почти эскизная манера и характерная поза птицы очень близки к живописи художников круга Таварая Со:тацу (работал в 1600-1640 годах) и Хоннами Ко:эцу (1558-1637) и их экспериментам в области декора керамики. Это изделие следует отнести к группе керамики, созданной в традициях мастерской Раку.

35. Сосуд для воды *мидзусаси* с крышкой

Керамическая масса, полихромная надглазурная роспись, позолота. Дерево, лак.

Япония, Киото, эпоха Эдо

Выс. 16 см; Диам. 11,3 см

Инв. № ЯК-882

Поступление: 1928 г., из Музея художественно-промышленной техники ОПХ.



Сосуд суживается книзу, имеет две небольшие декоративные ручки; полихромная роспись выполнена по светлому ангобу – летящие стрекозы расположены по всей поверхности сосуда; устье декорировано текстильным орнаментом. На дне сосуда – вдавленная марка, состоящая из двух иероглифов, имя мастера - «Нинсэй». Лёгкий плотный черепок и композиция росписи не характерны для оригинальных изделий Нономура Нинсэй, и изделие относится к более поздним мастерским Нинсэй, работавшим в Киото на протяжении XVIII-XIX вв.

Аналогии: близкий по форме сосуд без росписи с вдавленной маркой «Нинсэй», аналогичной по графике марке на сосуде из эрмитажного собрания, хранится в собрании Национального Музея Киото [Кё:яки, кат. 37].

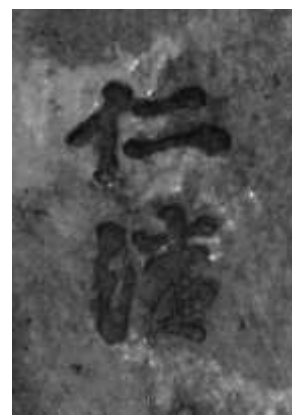

36. Чаша *тяван*

Огата Кэндзан

Керамическая масса, прозрачная и чёрная глазурь; роспись белой краской и кобальтом

Япония, Киото, 1699 - 1712

Выс. 8,5 - 10 см; Диам. ок.11 см

Инв. № ЯК-853

Поступление: 1926, из бывшего музея ЦУТР барона Штиглица



Чаша с изображением сосен формы *хандзуцу* целиком покрыта чёрной свинцовой глазурью. Поверх глазури белой эмалью написаны сосны, кроны деревьев подчёркнуты кобальтом. Подпись «Кэндзан» стоит в картуше на внешней стороне борта.

Отнести чашу к изделиям времени Кэндзан I позволяют структура черепка, плотность и фактура глазури; кобальт на кронах сосен в декоре имеет сероватый оттенок, также характерный для того времени. Глазурь близка к изделиям Раку.

Мотив сосны с кронами в форме облаков на искривлённых стволах часто использовался Кэндзан в разных техниках декора керамики, сам мотив был создан его братом – Огата Корин (1658-1716), выдающимся художником школы Римпа [Kenzan, p.157, кат. №140, p. 158 № 142, 143].

Подпись в картуше совпадает с маркой раннего периода самостоятельной работы Кэндзан, приведённой Р. Уилсоном [Ibid., p. 48].

В стиле раку мастер работал в течение 13 лет работы печей Нарутаки с 1699 до 1712

года, до того, как он переехал в центр Киото и начал производить массовую



продукцию. Исходя из всех этих данных, эрмитажную чашу с изображением сосен можно уверенно определить как произведение Огата Кэндзан, созданное в этот период его работы.

Аналогии: *тяван* с росписью цветами и соснами, выполненными белой эмалью и кобальтом, с подписью «Кэндзан» [Kenzan, p. 131, cat. 110, 111].

37. Чаша

Огата Кэндзан (мастерская)

Керамическая масса, полихромная надглазурная роспись, позолота.

Япония, Киото, XVIII в.

Выс. 10 см; Диам. 16 см

Инв. № ЯК-860

Поступление: 1926, из бывшего музея ЦУТР барона Штиглица



Чаша полусферической формы полностью покрыта светлым ангобом и прозрачной глазурью с кракелюром в стиле керамики мастерских Карацу. По краю кольцевой ножки, не покрытому глазурью, виден светлый, кремовый цвет



керамической массы. На дне марка из двух иероглифов – «Кэндзан».

По светлому ангобу нанесён декор из ветвей и красных, жёлтых, коричневых и зелёных листьев клёна (так называемый мотив «*тацутагава*»). Название мотива происходит от названия притока реки Ямато в Нара, знаменитого красотой осенних клёнов¹.

Роспись покрывает наружные стенки чаши и органично переходит на внутреннюю их поверхность. Такой приём перетекания декора с внешних бортов внутрь был очень характерен для изделий Огата Кэндзана, в том числе и для других его работ с декором кленовыми листьями. Правильная форма чаши без прорезного орнамента и фигурного края борта, характерных для авторских работ

¹ Мотив Тацутагава становится распространённым в литературе и поэзии после создания поэтической антологии «Хякунин-иссю» («Сто стихотворений ста поэтов», XIII в.). В антологию было включено стихотворение знаменитого поэта Аривару-но Нарихира (825-80), посвящённое осенним клёнам этих мест. Мотив разноцветных кленовых листьев в росписи ширм, вееров и других предметов декоративно-прикладного искусства также получает название «тацутагава». Несколько эскизов такого декора для росписи вееров было создано Огата Корин (1658-1716), братом керамиста Огата Кэндзана (Wilson, 2001)

Кэндзан, относит это изделие к мастерским Кэндзан, организованным для массового производства керамики.

Аналогии: чаша с прорезным рисунком и росписью кленовыми листьями (тацутагава), XVIII в. подпись «Кэндзан» [Kenzan, cat. 126]. Чаша с росписью Тацутагава, XVIII в. подпись «Кэндзан» [Ibid, cat. 124]. Обе работы отнесены к мастерской Огата Кэндзан в Нидзё Тёдзия-тё в Киото (1712-1731 гг.).

38. Квадратное блюдо

Огата Кэндзан (Огата Ихати?)

Керамическая масса, белая и прозрачная глазури; подглазурная роспись кобальтом

Япония, Киото, 1825-1834

Длина стороны 12 см;

Выс.борта 4,7 см

Инв. № ЯК-1936

Поступление: в 1918 г., из собрания А. С. Долгорукова в Ораниенбауме (коллекция 2/2301).



Блюдо имеет форму квадратного лотка с высокими бортами: такие лотки, блюда и подносы собирались керамистами из отдельных деталей, вырезанных из раскатанных пластов керамической массы. Масса имеет терракотовый цвет, изделие целиком покрыто белой глазурью. По белой глазури нанесён декор кобальтом снаружи и внутри по бортам, а также на дне блюда.

Кобальт глухого синего цвета в некоторых местах имеет металлический блеск, а в некоторых местах частично приобрёл серый цвет и матовую или шероховатую фактуру. Это могло произойти из-за невысокого качества кобальта или несоблюдения температурного режима последнего обжига, который должен был закрепить слой прозрачной (полевошпатовой?) глазури, нанесённой поверх росписи. На дне эрмитажного блюда изображена ветка пиона с листьями и тремя цветками, свёрнутая в кольцо. Углы поля закрашены кобальтом в форме треугольников и отчерчены



тонкой линией кобальта более светлого тона. Длинная сторона этих треугольников и линии, их очерчивающие, слегка искривлены, таким образом - восьмиугольное поле, на котором изображены цветы, стремится к округлости.

Дно не покрыто прозрачной глазурью, на нём коричневым железистым красителем нанесена подпись «Кэндзан га» («расписано Кэндзан»).

Близким по характеру изображения орнаментальных мотивов и графике подписи является набор квадратных тарелок с изображением цветов и птиц двенадцати месяцев и каллиграфией стихов Тэйка [Kenzan, 2004, cat. 51].

Аналогии к подписи мастера: четырёхугольное блюдо-лоток с изображением колокольчиков, и на оборотные стороны изразцов из серии с иллюстрациями к знаменитым стихотворениям *вака* и каллиграфией [Ibid., p. 118, 67, cat. 42, 67].

Также подпись «Кэндзан га» и «Кэндзан» в близкой графике появляется на изделиях Огата Ихати, например, – на сосуде для воды с декором в голландском стиле и четырёхугольном блюде с изображением горной хижины [Ibid., p. 108, 116-117, cat. 85, 94].

39. Чаша *тяван*

Керамическая масса, белая и чёрная глазури, железистая краска, кобальт; роспись

Япония, Киото (?), XVIII-XIX вв.

Выс. 6,8 см; Диам. 9 см

Инв. № ЯК-853

Поступление: 1926, из бывшего музея ЦУТР барона Штиглица



Полусферическая чаша формы на низкой кольцевой ножке покрыта белой глазурью с кракелюром, по которой нанесена роспись железистой краской и кобальтом яркого (василькового) цвета; ножка не глазурована. Керамическая масса светлого розоватого цвета. Часть чаши покрыта чёрной свинцовой глазурью без декора.

Белая глазурь с росписью железом характерны для керамики Сино, но разделение поверхности изделия на поля чёрной и светлой глазури говорит о сильном влиянии керамики Огата Кэндзан, который начал применять такой приём в своих работах после 1712 года. Также Огата Кэндзан использовал в декоре роспись кобальтом в сочетании с железистым пигментом. Кобальт яркого цвета без серого оттенка относит эрмитажную чашу к изделиям конца XVIII – XIX веков, также для этого времени характерен плотный, лёгкий, светлый черепок.

Декор чаши можно охарактеризовать, как выполненный в манере мастерских Кэндзан.

40. БУТЫЛЬ

Керамическая масса, прозрачная глазурь;
подглазурная роспись кобальтом, реставрация
золотым лаком

Япония, Киото, XVIII в.

Инв. № 2038

Выс. 30 см

Поступление: ЭЗК, 28.12.2000



Бутыль четырёхгранная, чуть сужающаяся книзу, с высоким горлом и чуть отогнутым венчиком, из светло-серой глины, декорирована подглазурной росписью кобальтом. Растительный орнамент крупными мотивами покрывает все четыре грани бутылки, плечики и, частично – горлышко. Этот декор близок к образцам подглазурного декора кобальтом китайского фарфора династии Мин – начала династии Цин. Глазурь с потемнениями покрыта кракелюром. Интересна реставрация *кинцуги*: обширные утраты глазури и росписи на трёх гранях бутылки, на плечиках и на венчике покрыты лаком серо-серебристого цвета, по которому нанесена роспись золотым лаком, повторяющая сохранившуюся подглазурную роспись кобальтом.

Светлый керамический черепок, цвет массы и характер кракелюра; мотивы росписи, близкие к мотивам декора китайского фарфора, и форма, имеющая близкие аналогии среди изделий Авата XVIII века, позволяют определить это изделие как продукцию мастерских Авата первой половины XVIII в.

Аналогии: четырёхугольная бутылка с подглазурной росписью кобальтом, атрибутированная как работа Мастера Нисимура Дзэнгоро: (Хо:дзан) конца XVII – начала XVIII в., из собрания Государственного музея восточных культур [Глухарёва, 1959, сс. 77,81].

41. Чаша *тяван*

Кинко:дзан

Керамическая масса, коричневая и синяя глазури

Япония, Киото, XVIII-XIX вв.

Выс. 7,8 см; Д. 9,3 см

Инв. № ЯК-2827

Поступление: 1926, из бывшего музея ЦУТР барона Штиглица



Цилиндрическая чаша (формы *хандзуцу*) выполнена из керамической массы тёмного терракотового цвета. Внутренняя поверхность чаши покрыта белой глазурью с кракелюром, внешняя – красно-коричневой глазурью с бугристой поверхностью. Поверх неё от края чаши свободно нанесена тёмно-синяя глазурь



(светлая до белой по краям потёков). На неглазурованной кольцевой ножке нанесена вдавленная марка – «Кинко:дзан».

По характеру декора эта чаша не нашла аналогий в литературе и собраниях керамики, однако печать «Кинко:дзан» в аналогичной графике стоит на чаше для чайной церемонии из коллекции Национального Музея Киото, датированной XVIII-XIX вв. [То:ё: то:дзи-но тэнкай, 1999, кат. 143], а также на комплексе керамических изделий из печей Киото [Кё:яки, 2006, кат. 109, 110, 143].

42. Сосуд (жаровня *тэбати*)

Керамическая масса, прозрачная
и белая глазури, кобальт

Япония, XIX в.

Инв. № ЯК-955

Выс. 18 см., Д. 17,2 см

Поступление: 1933 г., из
Художественно-промышленного
музея (коллекция Общества
поощрения художеств).



Цилиндрический сосуд на трёх ножках в виде цветков хризантемы; имеются две декоративные ручки в форме львиных головок; в нижней части сосуда, отделённой рельефным пояском имеется налестной декор в виде цветков хризантемы и перистых трёхконечных листьев.

Сосуд выполнен из светлой керамической массы, снаружи поверхность покрыта белой пористой глазурью и прозрачной глазурью с кракелюром. Под прозрачной глазурью нанесена роспись тёмным, приглушённого цвета, кобальтом: с одной стороны, над рельефным пояском, изображён пейзаж с двумя фигурами в китайском платье и изображением журавля; на оборотной стороне



имеется иероглифическая надпись из 14 иероглифов (巴陵一望洞庭秋日見孤峰水上浮), являющихся началом стихотворения прославленного китайского поэта эпохи Тан - Чжан Юэ (張說, VIII в.)². Министр Чжан Юэ был

² Определение стихотворного текста сделано А.Д. Бертовой

отправлен в ссылку в провинцию Хунань, город Балин (теперь Юэян), стоящий на озере Дунтин – эти названия фигурируют в стихотворении. На сосуде приведена первая половина стихотворения, которая может быть переведена как: "Из Балина видна осень над Дунтином. Каждый день смотрю на одинокий пик, возвышающийся посреди озера...".

Лирический характер стихотворения перекликается с характером пейзажа, китайский сюжет росписи указывает на китайский же поэтический первоисточник.

Характер глазури, использование подглазурной росписи кобальтом, относят это изделие к работам мастеров Авата (Киото) XIX века.

По светлому черепку, белой глазури и характеру росписи сосуд близок к продукции печей Авата XVIII-XIX веков и изделиям мастерской Эйраку Вадзэн (1823-1896) [Кё:яки, 2004, кат. 222].

43. Чаша *тяван*

Ниннами До:хати II (?)

Керамическая масса, белая (розоватая) глазурь, позолота; надглазурная роспись.

Япония, Киото, конец XVIII – начало XIX в.

Выс. 8,8 см; Диам. 11 см

Инв. № ЯК-824

Поступление: 1926, из бывшего музея ЦУТР барона Штиглица



Чаша полусферической формы на невысокой кольцевой ножке, прорезанной одной сквозной прорезью (типа *кири-ко:дай*), сделана из светлой керамической массы, покрыта розоватой белой глазурью, поверх которой чёрной и зелёной эмалевидными красками и золотом нанесена роспись. В росписи изображены два зайца: один из них держит колотушку, другой – приближается к нему с веером *ооги* и штандартом с зелёными бумажными амулетами. Вероятно, сюжет росписи восходит к свиткам с пародийными изображениями духовенства. Изображения выполнены с мастерской свободой, наблюдательностью и чувством юмора.



Глазурь имеет характерный ярко-розовый оттенок, присущий работам мастерских Киото второй половины XIX века. На дне в кольцевой ножке имеется вдавленная марка: вторую часть подписи можно прочитать как «Окуда». Мастер Окуда Эйсэн (1753-1811) был керамистом-любителем, пришедшим к этой художественной деятельности в результате увлечения *тя-но ю*. Его учеником

был Такахаси Навасюхэй (1737-1804), который взял имя До:хати и стал основателем династии мастеров До:хати, работавших в районе Авата (Киото).

По технико-технологическим и стилистическим особенностям эрмитажная чаша близка к работам Ниннами До:хати, представителя II поколения семьи. Ниннами До:хати также был непосредственным учеником Окуда Эйсэн. Однако неизвестны образцы марок этого мастера, которые включали бы имя Окуда. Тем не менее, именно этот мастер пробовал себя в росписях керамики цветными эмалями (*уро-э*), что не очень характерно для других представителей этой династии.

На основании стилистических черт эрмитажной чаши, близости к работам До:хати II, эрмитажную чашу можно датировать концом XVIII-началом XIX вв.

Аналогии: чаша с изображением стоящего журавля работы Ниннами До:хати близка по характеру нанесения глазури, её цвету и форме ножки [Кё:яки, 2004, кат. 198].

44. Чаша *тяван*

Керамическая масса, белая и чёрная глазури, роспись.

Япония, Киото, конец XVIII – начало XIX в.

Выс. 7,1 см; Диам. 11,3 см

Инв. № ЯК-839

Поступление: 1926, из бывшего музея ЦУТР барона Штиглица



Полусферическая чаша чуть расширяющейся формы, на низкой кольцевой ножке; выполнена из светлой керамической массы и покрыта белой с розовым оттенком глазурью (ножка неглазурована). По белой глазури нанесён рисунок чёрной и белой эмалевидной красками, изображающий гуся, поднимающегося из камышей.

Роспись плотными эмалевидными красками по светлому фону является характерным стилем декора киотоской керамики региона Авата. Свободная манера живописи и использование монохромной росписи были внесены в арсенал мастеров Авата художником-керамистом Ниннами До:хати. Чаша имеет реставрацию *кинцуги*, восполнены два небольших (ок.0, 6 см) скола на краю борта чаши.

Характерным примером работы этого мастера, близким по форме и характеру росписи, является чаша аналогичной формы с росписью мотивом «семи трав» [Кё:яки, 2004, кат. № 200].

45. Чашечки для саке *сакадзуки*

Керамическая масса, темно-коричневая краска, подглазурная роспись.

Япония, Киото, XIX в.

Выс. 4,8 м; Диам. 8,6 см

Инв. № ЯК-885-892

Поступление: 1931, из

Этнографического отдела ГРМ



Набор из шести маленьких конических чашечки для саке выполнен из светлой керамической массы, чашки покрыты белой глазурью и декорированы подглазурной росписью коричневой железистой краской – упрощёнными и стилизованными растительными мотивами. Низкая кольцевая ножка не покрыта глазурью, так же на дне чашечек имеется кольцевидный неглазурованный след от составления чашек стопкой при обжиге. Эти технологические особенности и незамысловатость декора свидетельствуют о том, что эрмитажный набор *сакадзуки* – пример недорогой массовой продукции конца периода Эдо: второй половины XIX в.

46. Сосуд-треножник

Эйраку Вадзэн

Керамическая масса, белая и коричневая глазури; рельеф

Япония, Киото, начало 1960-х гг.

Выс. 14,3 см; Диам. 14,1 см

Инв. № ЯК-917

Поступление: 1933 г., из Музея художественно-промышленной техники (ОПХ).



Сосуд-треножник с ручками в виде голов демонов-они выполнен из светлой розоватой керамической массы и покрыт белой глазурью с коричневыми нерегулярными пятнами. На неглазурованном дне сосуда – вдавленная марка «Эйраку». Достоверно атрибутированные аналогии позволяют определить марку как принадлежащую киотоскому мастеру Эйраку Вадзэн.



Эйраку Вадзэн (1824-1897) – 12-е поколение мастеров-керамистов, ведущих происхождение от Нисимура Со:ин из Нара (ум. В 1558 г). По данным Х.Горам [Gorham, 2000, pp. 52-59], после реставрации Мэйдзи мастер принял имя Эйраку, а печать такой графики, как на эрмитажном сосуде-треножнике, использовалась мастером в маркировке изделий, созданных для принцессы Кадзу-но мия (Тикако, 1846-77) – как часть её приданого к свадьбе с сёгуном Токугава Иэмоти в 1862 г. Вадзэн был приглашён сделать принадлежности *тято*: для приданого, под руководством мастера чайной церемонии Ябуноути Сосё:.

Аналогичная марка стоит на двух изделиях, атрибутированных как работы Эйраку Вадзэн [Japanische Keramik, cat. 222, 223].

47. Чаша *тяван*

Керамическая масса, жёлтая
глазурь, чёрная, белая,
красная и зелёная краски;
роспись, рельеф

Япония, Киото (?), втор. пол.

XIX вв.

Выс. 8 см; Диам. 10 см.

Инв. № ЯК-845

Поступление: 1926, из

бывшего музея ЦУТР барона Штиглица



В Инвентарной книге Музея Центрального училища технического рисования им. А. Л. Штиглица чаша, приобретённая у З.Бинга в 1883 году, описана как работа мастера Эйраку. Основания такой атрибуции неизвестны, аналогий обнаружить не удалось.

48. Сосуд для вина *токкури* в форме двойной тыквы

Керамическая масса, прозрачная глазурь, чёрная и белая надглазурная краска

Япония, Киото, XIX в.

Инв. № ЯК-870

Выс. 18,7 см. Д.зева 1,6 см.

Поступление: 1933 г., из Художественно-промышленного музея (коллекция ОПХ)



Чайник для вина в форме двойной тыквы с узким высоким горлышком выполнен из светлой керамической массы, покрыт глазурью серого цвета «гранитного» рисунка. Поверх этой глазури нанесён декор чёрной и белой надглазурными красками. По

всей поверхности разбросаны разнообразные декоративные мотивы: шлем на фоне ветви с цветами (шлем характерной формы, с высоким украшением «маэ-датэ»: такой шлем принадлежал знаменитому воину Сайто Санэмори (1111(?)-1184) и после его смерти хранился как святыня храма в Тада); четырёхугольная ваза с хризантемами, пейзаж с крышами домов, здание храма, ветви деревьев с украшениями, две фигуры сидящих лис, характерных для оформления ворот синтоистских святилищ богини Инари. Изображена также ветвь дерева, украшенная бумажной куклой, изображающей самурая и алтарь с двумя вазами и вазой с веткой позади алтаря. В целом роспись чайника посвящена тематике храмового праздника, вероятно посвящённого воинским добродетелям или историческим событиям.

В верхней части, на плечиках чайника, расположен стилизованный узор белой краской – в виде вьющихся облаков.

На неглазурованном дне чайника имеется марка, состоящая из трёх иероглифов в архаическом написании (могут быть прочитаны как 樂羊山 –



Ракуё:дзан), в овальном картуше и стилизованной, трудноразличимой, марки, возможно – маски демона-они.

Декор росписью белой и чёрной красками напоминает корейские образцы с инкрустацией керамики ангобом и тёмной глиной, или росписью белой глазурью. Подражания такому декору были распространены в мастерских Киото.

Лёгкий, тонкий черепок, не встречающееся в ранних образцах «гранитный» рисунок глазури и архаизированная марка позволяют отнести этот чайник к произведениям XIX века мастерских Киото.

49. *Курильница ко:ро*

Керамическая масса, светлая и чёрная глазури, золото; роспись чёрной краской и золотом.

Япония, Киото, XIX в.

Инв. № ЯК-864

Выс. 6 см; Диам. 7,2 см

Поступление: 1926, из бывшего музея ЦУТР барона Штиглица



Курильница без крышки цилиндрической формы с загнутым краем, на трёх треугольных ножках выполнена из светлой керамической массы, покрыта светлой глазурью с кракелюром, поверх нанесена полупрозрачная глазурь серого цвета. Поверхность декорирована изображениями хризантем и завитков (близких к изображению волн или потока), нанесённых золотом и чёрной краской.



На неглазурованном дне курильница имеется оттиснутая марка: в овальном картуше 橋本 徳次郎 (Хасимото Токудзиро:). Мастера Хасимото (напр. Хасимото Юдзиро:) работали в XIX в. в мастерских Кутани, но специализировались на производстве фарфора с надглазурным декором в красной гамме (*ака-э Кутани*). Сведений об этом мастере

обнаружить не удалось.

Светлый кракелированный черепок в сочетании со сложным, тонким по исполнению декором – характерные черты керамики Авата.

50. Чашка юноми

Керамическая масса, прозрачная глазурь, зелёная, синяя, жёлтая и чёрная эмалевидные краски; надглазурная роспись.

Япония, Киото, XIX в.

Выс. 7,5 см; Диам. 7 см

Инв. № ЯК-918

Поступление: 1933 г., из ОПХ.



Цилиндрическая чашка на низкой кольцевой ножке, выполнена из светлой керамической массы, покрыта прозрачной глазурью. Поверх глазури декорирована эмалевидными красками (зелёной, жёлтой, синей и чёрной): от недекорированного края чашки к ножке спускаются косые «лепестки» с завершениями в форме лепестка лотоса, заполненные поочередно зелёным и жёлтым фоном. Под декором, у ножки чашки имеется подпись из двух иероглифов «Иссэн» («Иссин»?) на зелёном поле в картуше и иероглиф «десять» в картуше формы «черепахового панциря».



Судя по цвету керамической массы и палитре росписи, чашка сделана в Киото, в мастерских Авата; Невысокое качество росписи позволяет отнести её к образцам массовой продукции этих мастерских второй половины эпохи Эдо, к XIX в.

51. Сосуд

Керамическая масса, зелёная
(селадоновая) глазурь

Япония, Киото, кон. XVIII-
XIX в.

Выс. 17 см; Диам. 21,5 см

Инв. № ЯК-835

Поступление: 1931, из
Этнографического отделения
ГРМ



Цилиндрический горшок на трёх ножках покрыт зелёной селадоновой глазурью и имеет сложную формовку дна с отверстием и диском неглазурованной керамической массы, закреплённым над отверстием с внутренней стороны сосуда на невысоких «ножках». Такая конструкция дна позволяет определить это изделие как сосуд (вазу) для цветочных композиций (икебана).



Сосуд декорирован рельефом: на бортах, между двумя поясками расположены триграммы *ба-гуа*. Изделие явно подражает китайским культовым сосудам (в том числе – селадонам),



однако не находит аналогий среди предметов китайского производства по форме и функции; также и композиция декора – сближенные линии *яо* в триграммах – нехарактерна для китайского декоративно-прикладного искусства.

Цвет селадоновой глазури и цвет черепка (светло-терракотовый) характерны для изделий Киото, особенно – керамической культовой пластики и изделий мастера Кинкодо: Камэсукэ (1765-1837) из мастерской Санда [Кё:яки, 2004, кат. 230, 231]. Форма изделия с нестандартным пластическим решением дна и обращение к китайской религиозно-магической тематике в декоре позволяет отнести его к работам мастерской Санда или близкой ей киотоской мастерской конца XVIII – первой половины XIX века.

52. Сосуд для воды

Керамическая масса, прозрачная, зелёная и жёлто-коричневая глазури

Япония, Киото, XIX в.

Выс. 9 см; Диам. зева 10,5 см

Инв. № ЯК-835

Поступление: 1926, из бывшего музея ЦУТР барона Штиглица



Сосуд в форме горшочка из светлой тонкой керамической массы, покрыт прозрачной глазурью с идущими от венчика широкими потёками зелёной и жёлто-коричневой глазури. Имеет вдавленную марку на нижней части тулова – подпись скорописью, заключённая в картуш в форме тыквы-горлянки (нечёткая печать не позволяет на данный момент прочесть подпись).

По характеру глазурования и цветовой гамме этот сосуд напоминает трёхцветную керамику в китайском стиле «санцай». Тонкий, светло-кремовый черепок позволяет предположить, что предмет был изготовлен в Киото. Во время консультаций автора с проф. Ито Ёсиаки, главным хранителем коллекции японской керамики в



Национальном музее Кюсю, было высказано предположение, что такой сосуд мог быть изготовлен в гончарном районе Авата в Киото в XIX веке. Близкие (но не идентичные) по графике марки в картушах в виде двойной тыквы были характерны для многих мастерских Авата во второй половине периода Эдо (конец XVIII – XIX в.) [Gorham, 2000, p.58, 145].

КЕРАМИКА АКАХАДА (НАРА, КИОТО)

53. Чаша *тяван*

Керамическая масса, белая и чёрная глазури; рельеф

Япония, Нара (Киото?), конец XVIII-XIX вв.

Инв. № ЯК-855

Выс. 6,4 см; Диам. 10,5 см

Поступление: 1926, из бывшего музея ЦУТР барона Штиглица



Цилиндрическая чаша формы *хандзуцу* выполнена из сетло-терракотовой керамической массы, покрыта чёрной и красной глазурями, изображение горы (Фудзи?) выполнено низким рельефом и белой глазурью. На неглазурованной части у ножки - марка «Акахадаяма».



Марка и близость к аналогичным изделиям XIX века позволяют отнести эрмитажную чашу к изделиям киотоских мастерских Акахадаяма.

По форме, характеру сочетания глазурей и марке мастерской – белая с серой глазурью чайная чаша со сливом (*катагути*) из Британского Музея (Инв. №JA 1992.5-25.26; электронный каталоге Британского Музея).

КЕРАМИКА ОБОРИ-СОМА (ПРОВ. ИВАКИ)

54. Чаша *тяван*

Керамическая масса, зелёная глазурь, чёрная и коричневая краски; подглазурная роспись, рельеф

Япония, преф. Фукусима, втор. пол. XIX вв.

Инв. № ЯК-875

Выс. 7,2 см; Диам. 14,3 см

Поступление: 1933 г., из Музея

художественно-промышленной техники (ОПХ).



Чаша на низкой кольцевой ножке, из светлой керамической массы, покрыта светло-зелёной глазурью. На внешней стороне чаши имеется волнообразный рельефный узор по всей поверхности, с рельефными налипными элементами в форме ракушек и вдавленными углублениями. На внутренней поверхности чаши, на дне, находится изображение скачущей лошади, привязанной к колу. Цвет глазури, близкой к селадоновой (*сэйдзи*) и наличие рельефа и изображение лошади на дне чаши позволяют отнести эти изделие к продукции печей Сомы (преф. Фукусима).

Некоторая перегруженность чаши декором по внешней стороне борта (что не характерно для изделий XVIII - первой половины XIX в.) позволяет определить её как позднее изделие этих печей.

КЕРАМИКА ОХИ (ПРОВ. КАГА, НОТО)

55. Чаша (тяван)

Керамическая масса, жёлто-коричневая глазурь

Япония, Канадзава, XVIII - пер. пол. XIX вв.

Выс. ок. 8,5 см; Диам. 9,4 см

Инв. № ЯК-834

Поступление: 1926, из бывшего музея ЦУТР барона Штиглица



Чаша цилиндрической формы на низкой кольцевой ножке, полностью покрыта жёлто-коричневой глазурью *амэ-ю*. На нижней части, рядом с ножкой, имеется вдавленная марка (прочитать не удалось). Янтарно-коричневый цвет глазури и характер формы (ручная лепка, уплощённые грани на поверхности чаши) характерны для керамики Охи в провинции Канадзава.



Аналогии: По характеру формы и глазури эрмитажная чаша ближе всего к изделиям мастеров Охи конца XVIII – XIX веков (Ходо:ан Кимбэй, 1728-1802; До:ан Кимбэй, 1758-1839; Сакутаро:, 1828-1856; Мититада, 1833-1896), что позволяет датировать её в довольно широких рамках второй половины XVIII – первой

половины XIX вв. [Мэйхин дзуроку, 1996, кат. 15-19].

56. Сосуд для воды

Керамическая масса, жёлто-коричневая глазурь

Япония, Охи (преф. Канадзава) (?),

XIX вв.

Инв. № ЯК-847

Выс. 9 см; Диам. зева 14 см

Поступление: 1926, из бывшего музея ЦУТР барона Штиглица



Сосуд в форме свободно открытого мешка, без ножки или отдельно сформованного поддона, выполнен из тёмной керамической массы, стенки сосуда – тонкие, внешняя сторона бугристая, напоминающая по характеру древесную кору. Сосуд покрыт красновато-коричневой глазурью, в местах тонкого наложения – с янтарным оттенком типа *амэ-ю*:. Красновато-янтарный цвет глазури позволяет отнести изделие к традиции мастерских Охи.

КЕРАМИКА БАНКО (ПРОВ. ИСЭ)

57. Чаша

Керамическая масса;
полихромная надглазурная
роспись

Япония, Кувана или Ёккайти
(пров. Исэ), конец XIX в.

Выс. 8,5 см; Диам. 17,3 см

Инв. № ЯК-880

Поступление: 1933, из Музея

художественно-промышленной техники (ОПХ)



Чаша с чуть отогнутым краем, на низкой кольцевой ножке, выполнена из светлой (сероватой) керамической массы, по прозрачной глазури нанесена рельефная роспись эмалевидными красками. По внешнему борту свободно



расположены изображения цветов хризантемы, листьев гинко, клёна, дуба и каштана. Внутренняя поверхность дна чаши декорирована жёлтым кругом краски, на котором расположены тёмно-синяя полоса волнообразного рисунка и – на самом дне – сильно

стилизованные фигуры играющих драконов, выполненные оранжево-красной краской. По борту внутри чаша декорирована орнаментом в виде сетки, на которой располагаются три картуша с миниатюрной росписью пейзажами разных сезонов. В росписи использованы яркие розовые, голубые, зелёные жёлтые и красные цвета, роспись тонкая, несмотря на пастозный, эмалевидный слой краски.

На неглазурованной ножке имеется марка «Банко».



Эрмитажная чаша представляет собой тип керамики Банко со светлым черепком, покрытый прозрачной глазурью как снаружи, так и изнутри, и декорированный многоцветной росписью.

Перегруженность декором внутренней поверхности, нехарактерное для работ середины XIX века включение в декор пейзажей, позволяют датировать это изделие концом века.

58. Чайник

Керамическая масса, белая
глазурь

Япония, Банко (?), кон. XIX в.

Инв. № ЯК-1245

Выс. с крышкой 10 см.

Поступление: 1936, из магазина
Ленпромторга.



Чайник из светлой керамической массы (типа фаянса) выполнен в виде цветка лотоса, носик оформлен в виде лягушки с раскрытым ртом, а ручка – в виде стрекозы. Листья цветка даны невысоким рельефом. Крышка сделана в виде перевернутого листа лотоса. Изделие покрыто целиком прозрачной глазурью, по которой нанесена роспись розовой, серой эмалевидной краской и зелёной, двух оттенков. Лепестки лотоса обведены красно-оранжевой краской. Чайник не имеет марки.

Светлая, очень плотная керамическая масса (близкая к фарфоровой) использовалась в мастерских Киото и Банко. Фантазийная форма с рельефом и роспись эмалевидными красками в несколько «наивном» стиле относят это изделие к продукции Банко. Прямых аналогий чайник не имеет, но чайники забавных форм (в виде фигурок божеств, животных, птиц, цветов и даже бытовых предметов) в большом количестве производились в мастерских Банко с середины XIX века и, позднее (в эпоху Мэйдзи), стали одним из видов экспортной керамики.

59. Блюдо с высоким бортом

Керамическая масса, голубая, зелёная и коричневая глазури; рельеф, наклепной декор

Япония, XIX в.

Выс. 3,5 см.; Диам.20

Инв. № ЯК-908

Поступление: 1931 г., из
Института Пролетарского
искусства АХ



Блюдо из светлой керамической массы, с бортами ложчатой формы, напоминающей лист лотоса; на дне – две отдельно вылепленные и «посаженные» в блюдо две фигурки: лягушки и краба. Изделие покрыто голубовато-зелёной глазурью, фигуры – зелёной и коричневой. Ножка блюда оформлена как стебель водяного цветка, расположенного спирально; покрыта коричневой глазурью.



Отсутствие известных аналогий из японских мастерских, марок или подписей затрудняет атрибуцию, однако характер керамической массы и рельефного декора, изображение лягушки и краба, близки к изделиям мастерских Банко. Также следует отметить, что в середине XX века мастерские Банко в большом количестве производили сложные керамические изделия на экспорт (пепельницы, блюда, сухарницы и т.п.), декорированные фигурками лягушек (например – Электронный ресурс: <http://www.rubylane.com/item/1117255-A224/Japanese-Vintage-Banko-Ware-Pottery-Bowl> (дата обращения 14.09.2015)), а эрмитажное блюдо следует отнести к изделиям, послужившим прообразами современных изделий.

Прототипы таких изделий можно найти в китайской керамике и фарфоре: блюдо из коллекции Токийского Национального Музея опубликовано на сайте

<http://www.xuancaoyuan.com/GuanYao/Lian/index.html>, №14 (последнее обращение 14.09.2015).

60. Блюдо с высоким бортом

Керамическая масса, серая и
коричневая глазури

Япония, XIX в.

Выс. 6,5 см. Диам. 19,4x17,2 см.

Инв. № ЯК-874

Поступление: 1933 г., из

Художественно-промышленного
музея (коллекция ОПХ).



Блюдо с высоким бортом на четырёх маленьких кольцевых ножках, выполнено из светлой керамической массы. Блюдо декорировано отдельно сформованной и наклепленной к бортам и дну блюда веткой винограда с листьями и ягодами. Внешние борта декорированы рельефом в виде переплетения корзины. Изделие покрыто серой зеленоватой глазурью с мелкими чёрными включениями, листья и побег винограда покрыты коричневой глазурью или эмалевидной краской.

Отсутствие известных аналогий, марок или подписей не позволяет достоверно отнести это изделие к какому-либо керамическому центру, однако общий характер керамической массы и рельефного декора близок к изделиям мастерских Банко.

**61. Сосуд для воды в форме
двойной тыквы**

Керамическая масса, прозрачная глазурь

Япония, XIX в.

Инв. № ЯК-2013

Выс. 12,3 см.



Поступление: 1988 г, через ЭЗК (акт 316 от 26.04.1988, коллекция И.Н. Попова и Т.Б. Александровой).

Сосуд в виде приземистой «тыквы-горлянки» с толстым побегом, обнимающим половину тулова, выполнен из светлой серой керамической массы, полностью покрыт светлой глазурью с мелким кракелюром. Цвет керамической массы близок к серым тонкостенным изделиям Банко второй половины XIX века (миниатюрным чайникам разных форм), однако текстура черепка эрмитажного сосуда гораздо более грубая, чем в маркированных и хорошо изученных изделиях Банко.

Предмет не находит аналогий в коллекциях и публикациях, но может быть отнесён к группе изделий Банко середины XIX века, использующих характерную керамическую массу серого цвета, но недостаточно очищенную для миниатюрных изделий.

КЕРАМИКА КУТАНИ (ПРОВ. КАГА)

62. Бутылочка *токкури* для саке

Керамическая масса, цветная глазурь;

надглазурная полихромная роспись

Япония, Кутани, XVIII-XIX вв.

Без инв. №

Выс. 18,5 см

Поступление: неизвестно



Бутылочка из светлой, плотной керамической массы, с овоидным вытянутым туловом и расширяющимся высоким горлышком, на кольцевой ножке. Бутылочка покрыта тёмно-зелёной глазурью, на тулове декорирована «облачным» орнаментом, нанесённым чёрной краской; пояс

геометрического орнамента отделяет декор тулова от плечиков. Облачный и стилизованный растительный орнамент по всему тулову нанесён жёлтой краской.

Неправильной формы фрагмент орнамента на жёлтом фоне, вероятно, является реставрацией утраты глазури.

Имеет марку в квадратном картуше, а жёлтом фоне: «Фуку» в архаизированном написании. Марка «Фуку» («счастье») ставилась на продукции мастерских Кутани (преф. Исикава).



Для стиля «*ао-кутани*» («зелёная керамика Кутани») этого керамического центра характерно использование сочетания зелёной глазури с декором чёрной и жёлтой красками, а также стилизованный растительный орнамент. Орнамент восходит к китайским образцам, что хорошо видно на эрмитажной бутылочке для саке.

63. Бутыль в форме двойной тыквы

(«тыквы-горлянки»)

Керамическая масса, прозрачная глазурь, зелёная, фиолетовая и жёлтая краски

Япония, Кутани, XIX в.

Инв. № ЯК-1589

Выс. 19 см

Поступление: 1926, из бывшего музея ЦУТР барона Штиглица



Бутыль в форме двойной тыквы с узким невысоким горлышком, расписана крупными виноградными листьями и гроздьями, в декор включены круглые картуши, заполненные листвой, жёлтыми ягодами и – в верхней части вазы – геометрическим орнаментом. Палитра росписи, состоящая из насыщенного зелёного, фиолетово-баклажанного и жёлтого цветов, и характер росписи характерны для изделий Кутани.

На дне имеет марку, нанесённую подглазурной железистой (коричневой) краской, в прямоугольном картуше: «Фуку».



На дне имеется бумажная наклейка Парижского магазина “A la Place Clichy”. Этот известный Парижский торговый дом был открыт в 1882 году, а с 1890 года занимался исключительно продажей восточных ковров. Исходя из этого, можно считать, что изделие было создано в Японии в XIX веке до 1890 года, и приобретено Музеем Центрального училища технического рисования из магазина “A la Place Clichy”.

По форме эта бутыль аналогична другой, сделанной также в Кутани, из собрания Эрмитажа (ЯК-1592), но выполненной из фарфора и

расписанной более традиционными для этого материала мотивами. В нижней части двойной тыквы изображён дракон, играющих в облаках; в верхней части в картушах на орнаментальном фоне – изображения пионов и трав. На дне оттиснута марка из двух иероглифов в прямоугольном картуше: «Кутани».

Близость формы и колористического решения, элементов орнамента и расположения картушей двух этих изделий типично для мастерских, в которых одновременно производились и керамика, и фарфор. В XIX веке в Кутани производилось большое разнообразие керамической и фарфоровой продукции в стилях *ао-кутани* и *ака-э*. Две бутылки схожей формы выполнены в цветовой гамме *ао-кутани* и по характеру черепка, росписи и маркировки относятся к первой половине XIX века.

64. Тарелка

Керамическая масса, прозрачная глазурь, зелёная, синяя, фиолетовая и жёлтая краски

Япония, Кутани, втор. пол. XIX в.

Инв. № ЯК-1535

Шир. 15x15 см.

Поступление: 1926, из бывшего музея ЦУТР барона Штиглица



Небольшая тарелка, квадратная со скошенными и чуть смятыми углами выполнена из светлой керамической массы. На квадратном поле изображён куст хризантем и осенние травы – как часть пейзажа, с обозначенным взгорком. Цветы и травы написаны рельефным слоем плотной эмалевидной краски – синей, зелёной и фиолетовой. Земля обозначена тонким слоем фиолетовой краски баклажанового оттенка, характерного для Кутани.



Нижняя часть борта (без ножки) покрыта зелёной глазурью, по которой чёрной краской нанесён тонкий узор в виде стилизованных облаков (как в кат.61). Основание внутри кольцевой ножки покрыто полупрозрачной жёлтой глазурью, на которой написана марка «Фуку» на зелёном фоне. Палитра росписи и орнаментация относят изделие к мастерским Кутани, тонкий лёгкий черепок позволяет датировать её второй половиной XIX в.

КЕРАМИКА ЭДО (ТОКИО)

65. Чаша (*тяван*)

Миура Кэнъя

Керамическая масса, прозрачная и чёрная глазурь, жёлтая краска; роспись резервом

Япония, Токио, конец XIX в.

Выс. – 4 см; Диам. – 4,2 см

Инв. № ЯК-850

Поступление: 1926, из бывшего музея ЦУТР барона Штиглица



Низкая небольшая чаша с рисунком в виде белых хризантем с жёлтыми сердцевинами, выполненных резервом в чёрной глазури. Имеет подпись в картуше «Кэндзан».

Множество признаков позволяют отнести её к работам второй половины XIX века: светлый, лёгкий фаянсовый черепок и гладкая чёрная глазурь, нанесённая тонким слоем.

Датировку эрмитажной чаши концом XIX века подтверждают и достоверно атрибутированные аналоги. Они позволяют определить эрмитажную чашу как работу Миура Кэнъя (1821-1889).

Близким аналогом этой работы является чаша, несколько отличающаяся по форме и цвету глазури, но со сходным декором и подписью в картуше, хранящаяся в Музее Виктории и Альберта (Лондон) [Rousmaniere, 2002, с. 85-93].

КЕРАМИКА ИЗ НЕИЗВЕСТНЫХ МАСТЕРСКИХ

66. Чашка

Тёмная керамическая масса, светлая
опаковая глазурь

Япония, XIX в.

Выс. 5,5 см. Диам. 12,5 см.

Инв. № ЯК-821

Поступление: 1926, из Музея

Поступление: 1926, из бывшего музея

ЦУТР барона Штиглица



Полусферическая чаша на низкой
кольцевой ножке, выполнена из тёмной
керамической массы. Поверхность имеет
неровную бугристую фактуру, внешняя
поверхность покрыта светлой опаковой
глазурью, частично заполняющей углубления, в
местах нанесения на ровные участки виден
мелкий кракелюр.

На дне, внутри кольцевой ножки, имеется процарапанная надпись. 赤楽 寓
謁焼 или 赤楽 寓話焼, что (в последнем написании) может быть прочитано как
«ака-раку гу:ва» («керамика в подражание красным раку»). Несмотря на
упоминание ака-раку в надписи, это изделие ни технологически, ни
стилистически не соответствует традиционному облику изделий мастерской Раку
в Киото. Она служит примером «присвоения» известного имени при создании
изделий в мелких ремесленных мастерских. На данный момент установить
настоящее место производства этой чашки не представляется возможным.

67. Чашка для соуса

Керамическая масса, чёрная краска, зелёная и коричневая глазурь; роспись, рельеф.

Япония, XIX в.

Выс. 10,9 см

Инв. № ЯК-873

Поступление: 1926, из бывшего музея ЦУТР барона Штиглица



Чашка в форме рюмки на высокой расширяющейся книзу ножке, с расширяющейся верхней частью и отогнутым слегка фестончатым краем. Изнутри край оформлен в виде выполненного низким рельефом тела дракона, его голова и две лапы обращены к дну чашки.

Изделие выполнено из светлой керамической массы, целиком покрыта бесцветной глазурью с мелким кракелюром, изнутри также покрыта зелёной и коричневой глазурью. На бортиках чашки (частично заходя на ножку) чёрной надглазурной краской нанесён декор в виде крупных спиралей.

68. Сосуд (*тяцубо*)

Керамическая масса, прозрачная глазурь, железистая краска; подглазурная роспись.

Япония, XIX в.

Выс. 12 см.; Диам. 8,5 см.

Инв. № ЯК-823

Поступление: 1926, из бывшего музея ЦУТР барона Штиглица



Сосуд из светлой (розоватой) керамической массы покрыт прозрачной глазурью с крупным кракелюром, на овоидном тулове имеются вертикальные рёбра. Под глазурью коричневой железистой краской нанесена роспись: цветок (пион?) с перистыми листьями. Поверх глазури имеется потёк и нерегулярно расположенные капли коричневой глазури.

На дне сосуда имеется часть этикетки Парижского антикварного магазина: «...ns anciennes de la Chine & du Japon ...26 place St.Georges Paris».

Отсутствие аналогий, марок или подписей не позволяет отнести этот сосуд к конкретному керамическому центру.

69. Сосуд

Керамическая масса, чёрная, голубая, сиреневая, оливковая глазури

Япония, XIX в.

Выс. 11,8 см; Диам. 9,5 см.

Инв. № ЯК-829

Поступление: 1926, из бывшего музея ЦУТР барона Штиглица



Сосуд в форме горшочка с чуть расширяющимся венчиком. Поверхность сосуда неровная, имеются вмятины от ручной формовки. Дно и нижняя часть тулова неглазурованы; сосуд покрыт чёрной глазурью с включениями голубой, сиреневой, оливковой глазурями; внутренняя поверхность покрыта коричневой глазурью.



На неглазурованном дне имеет оттиснутую марку из двух иероглифов в овальной рамке и группы иероглифов – в прямоугольной. По качеству черепка и многослойному глазурованию изделие близко мастерским Такатори, однако распространённая марка (чтение которой затруднено) и цветовая гамма глазурей не находят аналогий среди атрибутированной продукции этих печей.

70. Ваза

Керамическая масса, коричневая разных оттенков, белая и голубая глазури; рельеф
Япония, XIX в.

Выс. 32,4 см., Диам.зева 12,5 см.

Инв. № ЯК-862

Поступление: 1926, из бывшего музея ЦУТР
барона Штиглица



Цилиндрическая ваза из светлой керамической массы; на трёх ножках, тулово оформлено в виде ствола бамбука. Ножки и нижняя часть покрыты тёмно-коричневой глазурью, ствол покрыт светло-коричневой глазурью. Ваза декорирована рельефом с изображением дракона, летящего в облаках. Рельеф дополнен тёмно-коричневой, голубой и белой глазурями.

Отсутствие известных аналогий, марок и подписей не позволяет отнести это изделия к работам конкретного керамического центра.

71. Сосуд с деревянной крышкой

Керамическая масса, коричневая и чёрная глазури, дерево; рельеф

Япония, XIX в.

Выс. 15 см., Д.зева 8,7 см

Инв. № ЯК-954

Поступление: 1933 г., из Художественно-промышленного музея (коллекция ОПХ).



Шаровидный сосуд с высоким широким горлом из светлой керамической массы, шаровидное тулово имеет ребристую поверхность и покрыто тонким слоем чёрной матовой глазури. Горло покрыто толстым слоем коричневой глазури по высокому рельефу с изображением сильно стилизованного прыгающего льва и выгравированных стилизованных облаков.

72. Сосуд *цубо*:

Керамическая масса, глазурь

Япония, XIX в.

Выс. 15,8 см., Д.зева 7,4

Инв. № ЯК- 868

Поступление: 1928, из

Государственного Музейного фонда



Сосуд на шестигранном основании, расширяющийся к плечикам, где форма становится округлой и заканчивается круглым венчиком. Сосуд декорирован цветными глазурями: зелёной с голубыми, фиолетовыми и пурпурными включениями. Шестиугольное дно покрыто светлой глазурью, но неглазурованные участки в нижней части сосуда и на выступающей ножке позволяют видеть керамическую массу терракотового цвета. В нижней части сосуда на шести гранях расположены рельефные композиции в арочных рамках:



пейзаж с пагодами, беседками и деревьями, изображения отшельников, и надпись из 13 иероглифов.

На окате плечиков сосуд декорирован рельефными фестонами, на плечиках – зубчатым рельефным орнаментом. В целом, этот сосуд (так же как и курильница) выполнен в архаизирующем стиле, в подражание древним китайским изделиям из бронзы и керамики, и не находит прямых аналогий.

73. Курильница с крышкой

Керамическая масса, зелёная глазурь

Япония, XIX в.

Выс. 38,7 см; Шир. зева 14,2x11 см

Инв. № ЯК-867 а,б

Поступление: 1927, акт 87 (из Отделения прикладного искусства Нового времени)

Курильница на четырёхугольном основании, в форме традиционного китайской курильницы. На двух гранях – рельефный декор со стилизованными иероглифами, абстрактным и растительным орнаментом; имеет высокие петлеобразные ручки по краю курильницы и две декоративные ручки в виде львиных масок в нижней части тулова. Крышка с ажурной резьбой декорирована фигуркой льва.



Атрибуция этой работы представляет большое затруднение, в связи с отсутствием достаточно близких аналогий. Изделия с селадоновыми глазурями производились в Киото в XIX веке, однако цвет глазури эрмитажной курильницы не близок к палитре глазурей *сэйдзи* в Киото, например, в работах Кинкодо: Камэсукэ (1765-1837) [Кё:яки, 2004, кат. 231, 232] или Сува Со:дзан (1851-1922) [Там же, кат. 267]. Предметы, воспроизводящие формы китайских курильниц, ваз и других изделий, характерны для мастерских Киото. Также *сэйдзи* создавались в мастерских Сэто, где также не находится аналогий цвету и качеству глазури. Желтоватые потёки, скопления глазури в рельефе, а также искривление формы свидетельствуют о том, что курильница была выполнена в одной из небольших мастерских, ориентированных на престижные изделия Киото.

По мнению хранителя коллекции китайской керамики и фарфора Государственного Эрмитажа Л.В. Поточкиной, подобное изделие могло также

происходить из небольших частных печей Китая XIX века. Техническое несовершенство, дефекты формы (искривление) и глазурования (затёки глазури) свидетельствуют об отсутствии опыта и несовершенстве технико-технологической базы мастерской, но не даёт достаточных оснований для атрибуции эрмитажного изделия.

ГЛОССАРИЙ

японских и китайских терминов

<i>ака-бидзэн</i>	赤備前	изделия провинции Бидзэн (совр. преф. Окаяма), характерные красным, коричневатым цветом и оттенками старой бронзы неглазурованного черепка.
<i>акадзи-кинга</i>	赤字金画	надглазурная роспись по фарфору золотом и серебром по матовому красному фону. Характерна для продукции мастерских Кутани конца XVIII, XIX и начала XX века.
<i>ака-раку</i>	赤楽	изделия мастерских Раку в Киото и подражающих им, покрытые глазурью красного цвета.
<i>ака-э</i>	赤絵	(дословно – «роспись красным») – надглазурная роспись по фарфору красной эмалевидной краской. Как правило, красным цветом обводились контуры фигур, прописывались детали архитектурного пейзажа и геометрический орнамент; роспись дополнялась полихромными эмалевидными красками широкой палитры цветов. Характерна для продукции мастерских Кутани конца XVIII, XIX и начала XX века.
<i>анагама</i>	穴窯	ранний тип печей для обжига керамики, «пещерные» однокамерные печи, вырытые в склоне холма.
<i>аннан</i>	安南	предметы вьетнамского происхождения (шире – изделия из Юго-Восточной Азии), в основном – для чайной церемонии <i>тя-но ю</i> .
<i>ао-орибэ</i>	青織部	изделия мастерских Фурута Орибэ (и им подражавших) с декором ярко-зелёными глазурями.
<i>бантя</i>	番茶	сорт недорогого листового чая из совершенно созревших листьев поздней сборки. <i>Бантя</i> не используется в чайной церемонии и является повседневным напитком.
<i>бидзюцу</i>	美術	изобразительные, «изящные искусства»: живопись, каллиграфия.
<i>бундзин</i>	文人	в традиционном переводе – «литератор»; в более широком смысле – представители творческой интеллигенции, писатели, поэты, художники, каллиграфы и ценители разных видов

искусства (в основном – китайского происхождения).

бундзинга	文人画	также – <i>нанага</i> , - стиль японской живописи эпохи Эдо, ориентированный на образцы китайской живописи так называемой Южной школы.
ваби	侘び	одна из принципиальных категорий японской традиционной эстетики. Простая, непритязательная красота; несовершенная, самобытная красота и простая, или спокойная красота.
ваби-тя	侘び茶	стиль чайной церемонии, разработанный Сэн-но Рикю (1522-1591), предполагавший отказ от китайских предметов чайной утвари и декора чайной комнаты и перенос акцента со светской стороны чаепития на философское осмысление чайного ритуала.
вамоно	和物	предметы японского происхождения (в основном – для чайной церемонии <i>тя-но ю</i>).
гома	胡麻	(дословно – «кунжутное семя») – декоративный эффект естественного глазурования в керамике Бидзэн, выход на поверхность изделия минеральных соединений из керамической массы в виде мелких капель светло-жёлтой или коричневато-жёлтой естественной глазури (похожих на семена кунжута).
госу	呉須	(см. также Сватоу) – японское название экспортных китайских фарфоровых изделий, производившихся в Чжанчжоу (провинция Фуцзянь) в XVI-XVII веках для ближневосточного рынка и стран Юго-Восточной Азии.
гун (кит.)		китайские ритуальные сосуды, четырёхгранные, декорированные знаками триграмм багуа.
даймё:	大名	крупнейшие военные феодалы Японии, являвшиеся вассалами сёгуна, но обладавшие достаточной независимостью в провинциях страны.
даймё:тя	大名茶	«чаепитие для феодалов (<i>даймё:</i>)», вид чайной церемонии <i>тя-но ю</i> .
до:	胴	тулово керамического сосуда (вазы, горшка).
доробати	どろばち	передача для винных приборов (<i>токкури</i> и <i>сакадзуки</i>), керамическое блюдо-поднос с высоким бортом.

дэнсё:	伝承	(дословно - «передача, традиция) – в традиционных мастерских – письменное свидетельство о передаче положения главы мастерской или полноправного мастера с правом маркировки изделий.
ё:га	洋画	направление японской живописи в западноевропейской художественной традиции и материалах.
идо	井戸	предположительно, корейский топоним; тип корейской керамики XV-XVI вв.
ики	意気	этическая и эстетическая концепция городской культуры эпохи Эдо, свобода от условностей и открытость к возможностям.
иокогама-сацума	横浜薩摩	керамические изделия в стиле провинции Сацума, декорированные в мастерских Иокогама.
исихадзэ	石はぜ	декоративный эффект естественного глазурования в керамике Бидзэн, выход на поверхность изделия крупных включений из керамической массы в виде отдельных зёрен минералов или их скопления, образующего бугристую корку.
итокири	糸切	рисунок на основании керамического изделия, оставляемый нитью при отделении заготовки или готового изделия от платформы гончарного круга.
кабин	花瓶	ваза для цветов, используется в аранжировке цветов икебана.
какивакэ	書き分け	приём декора керамических изделий, разделение фона росписи или поверхности изделия полями контрастного цвета.
камон	家門	герб, семейный знак, первоначально принадлежащий феодальному дому и изображавшийся на одежде представителей клана, вассалов, знамёнах, а так же в архитектурном декоре и декоре предметов быта, принадлежащих клану. Позднее знаки <i>камон</i> появились у магазинов, торговых домов, династий актёров и т.п.
Кано	狩野派	<i>Кано:-ха</i> – школа живописи, появившаяся в конце XVI в.
кара-итокири	漢糸切	вид <i>итокири</i> , петлевидный след нити, направленный против часовой стрелки.
каракуса	漢草	(дословно – «китайская трава») – вид орнамента из вьющихся

побегов растений или лозы с листьями. Несмотря на отсылку в названии к китайскому происхождению, этот орнамент был позаимствован дальневосточными мастерами из декора тканей Сасанидского Ирана (224-651) и более поздних ближневосточных изделий, поступавших в Китай благодаря его торговым связям.

карамоно	漢物	изделия китайского происхождения.
караусу	唐臼	устройство для дробления сухой глины, приводимое в движение водой (см. также <i>ума</i>).
карацу-яки	唐津焼	керамические изделия мастерских Карацу.
кё:-сацума	京薩摩	керамические изделия в стиле провинции Сацума, декорированные в Киото.
кё:-яки	京焼	керамика Киото (разных мастерских).
кинрандэ	金襴手	японское название для китайских экспортных фарфоровых изделий (в основном – производства мастерских Цзиндэчжень) с росписью золотом по красному фону (ср. – <i>акадзи-кинга</i>). В середине XVI века подобные изделия создавались, в основном, для японского рынка.
кинциги	金次	(дословно – «соединение золотом») - способ реставрации керамических изделий, восполнения утрат и склеивания фрагментов лаком уруси с последующим напылением золота иногда – серебра) или другим декором <i>маки-э</i> . Имеет две разновидности: <i>ёби-цуги</i> - с заменой утраченных фрагментов фрагментами других керамических или фарфоровых изделий; и <i>томо-наоси</i> - восстановление только из оригинальных фрагментов.
кири ко:дай	切高台	высокая кольцевая ножка чаши <i>тяван</i> с прорезью или углублением.
ки-сэто	黄瀬戸	изделия мастерских Сэто с жёлтыми глазуриями.
ко:дай	高台	кольцевая ножка чайной чаши <i>тяван</i> .
ко:дай ваки	高台脇	наклонная часть стенки чайной чаши, соединяющая верхнюю часть борта с основанием <i>ко:дай</i> .
ко-кутани	古久谷	(дословно – «старые изделия Кутани») – группа фарфоровых

изделий середины XVII в. с надглазурным декором в характерной цветовой гамме жёлтого, зелёного, синего и фиолетового цветов.

ко:раймоно	高麗物	предметы корейского происхождения (в основном – для чайной церемонии <i>тя-но ю</i>).
ко:зо:	香合 香盒	коробочка для благовоний
ко:ро	香炉	Курильница
косомэцукэ	古染付	«старые изделия с подглазурной росписью», название, использовавшееся в Японии для обозначения экспортных китайских фарфоровых изделий XVII века с подглазурной росписью кобальтом. Позднее термином <i>сомэцукэ</i> в Японии обозначались как предметы, сделанные в местных мастерских в стиле китайских изделий, так и сама техника подглазурной росписи кобальтом.
ко:ти		китайская керамика <i>фахуа</i> , ошибочное название, возникшее из-за предположений, что предметы созданы во Вьетнаме (по-японски – Коти).
ко:эцу-гаки	光悦垣	«изгороди Коэцу», решетчатые кипарисовые изгороди, использовавшиеся в ландшафтной архитектуре садов при павильонах для чайной церемонии <i>тя-но ю</i> . Называются по имени Хонъями Ко:эцу, художника и мастера садов.
краак		(испорченное испанское саггаса - грузовой корабль) – тип китайских и японских экспортных фарфоровых изделий с подглазурной росписью кобальтом.
куро-орибэ	黒織部	изделия мастерских Орибэ, покрытые чёрной глазурью.
куро-раку	黒楽	изделия мастерских Раку в Киото и подражающих им, покрытые глазурью красного цвета.
куцугата	靴形	(дословно – «в форме башмака») – чайные чаши <i>тяван</i> с неровными краями и смятыми стенками.
кэндзан-яки	乾山焼	керамика, созданная в мастерских Огата Кэндзан, или подражающая ей.
кю:су	急須	керамический чайник для заваривания листового чая с прямой

ручкой, расположенной под углом к сливу.

маття	抹茶	(дословно – «растёртый чай») – порошок зелёный чай, изготавливаемый из тех же сортов, и с теми же приёмами затенения чайного куста, что и <i>гёкуро</i> :. Листья освобождаются от черенков и прожилков и растираются в тонкий порошок. Используется для чайной церемонии <i>тя-но ю</i> .
мидзу-тобиокэ		устройство для отмучивания глины, деревянный бочонок с отверстиями на разной высоте для отстаивания и слива глиняного раствора.
мингэй	民芸	(дословно – «народное искусство») – народное искусство, ремесленные промыслы.
мисима	三島	вид японской керамики, получивший распространение в мастерских на о-ве Кюсю и в Киото с XVI века. Для изделий в стиле мисима характерна инкрустация тёмного керамического черепка светлым ангобом по гравировке или тиснению.
мориагэ	盛上げ	вид декора керамических и фарфоровых изделий, полихромная надглазурная роспись с проработкой контуров изображения рельефом из эмалевидной краски белого или золотого цветов (наносится из бумажного конуса).
муко:дзукэ	向付	блюда и тарелки разнообразных форм (как плоские, так и глубокие) для подачи закусок во время обычного приёма пищи и чайных церемоний.
муся-э	武者絵	жанр гравюры <i>укиё-э</i> эпохи Эдо, изображение знаменитых воинов.
мэйбуцу	名物	(дословно – «вещь с именем») – прославленное произведение искусства, шедевр, предмет искусства, связанный с важными историческими событиями или людьми.
мэйпин (<i>кит.</i>)		ваза (сосуд) с высоким узким горлом.
мэсиван	飯碗, 飯碗	чаша для риса или супа.
намакою:	なまこ 釉	(«глазурь типа морского огурца»), выглядящей как белёсо-белый налёт с голубыми всполохами в местах растекания.

намбан	南蛮	(дословно – «южные варвары») – общее название для всех иностранцев в Японии, а также название предметов декоративно-прикладного искусства, созданных для европейских заказчиков в Японии и для экспортной торговли. В основном, под <i>намбан</i> подразумеваются лаковые изделия европейских форм, созданные для миссионеров-иезуитов в XVI веке, предметы для Голландской Ост-Индской компании, сделанные после 1639 г. и некоторые изделия мастерских Киото для частных европейских заказчиков до 1868 года.
нанга	南画	(дословно «южная живопись») – направление в японской живописи XVIII-XIX вв., ориентированное на китайскую пейзажную живопись.
нинсэй-яки	仁清焼	керамика, выполненная в мастерских Нономура Нинсэй или в стиле его мастерской.
нисикидэ	錦手	дословно – «парчовая роспись») – надглазурная полихромная (как правило, многоцветная с добавлением золота) роспись керамических и фарфоровых изделий. Для <i>нисикидэ</i> характерна мелкая детализировка, воспроизведение в фонах геометрических и растительных орнаментов традиционных тканей, «лоскутное» наложение картушей сложной формы и полей орнамента.
нихон роккоё	日本六 古窯	шесть ранних печей Японии, основание которых относится к эпохе Камакура (1185-1333), в состав <i>нихон роккоё</i> входят печи Сигараки, Бидзэн, Тамба, Этидзэн, Сэто и Токонамэ.
ноборигама	上り窯	«восходящие» (расположенные на склоне холма) многокамерные печи высокотемпературного обжига
но:гаку	能楽	(иногда – Но:) – традиционный японский театр, оформившийся к XIV веку из комплекса придворных, храмовых и народных представлений. В эпоху Эдо стал придворным театром с развитой драматургией, сложной структурой спектакля и богатым сценическим оформлением, включавшим сложные костюмы и маски (<i>номэн</i>).
о:баку	黄檗	школа дзэн (кит. – чань) буддизма, привнесённая в Японию из Китая в середине XVII века (предположительно, монахом по имени Ицунэн в 1644 году). Школа отличается синкретическим сочетанием доктрин классического чань-буддизма и некоторых догматов Школы Чистой Земли (яп. Дзё:до).

оосорори	大會 呂利	форма вазы <i>ханаирэ</i> с высоким узким горлом.
оранда	オラン ダ	голландские экспортные керамические изделия, завозившиеся в Японию в XVI в.; также – японские керамические изделия, подражающие голландским; чайной церемония <i>тя-но ю</i> с использованием утвари <i>оранда</i> .
орибэ-яки пунчхон (кор.)	織部焼	керамика, выполненная в стиле мастерских Фурута Орибэ. декор инкрустацией ангобами или сграффито по ангобу и тип корейских изделий, декорированных в данной технике.
ракан	羅漢	от санскритского <i>архат</i> , - традиционное название первых последователей буддизма, вышедших из «колеса перерождений» сансары (феноменального мира) и ставших божественными защитниками буддийского закона. В соответствии с традицией, насчитывалось 500 архатов, но обычно изображается 16 (в Китае – 18), без специфической индивидуализации каждого.
раку-яки	楽焼	керамика мастерских Раку в Киото и подражающая ей из других мастерских Японии.
Римпа	琳派	школа декоративной живописи, основана около 1600 г.
саби	寂び	одна из принципиальных категорий японской традиционной эстетики. <i>Саби</i> – это красота, трогающая душу следами времени, неяркой и печальной прелестью старины, одиночеством, вызывающая меланхолическое настроение и размышления.
сайкумоно	細工物	декор керамических изделий высоким рельефом и наклепными скульптурными деталями, создаваемыми ручной лепкой (в отличие от рельефного декора штамповкой).
сакадзуки	酒杯	маленькие чашки для саке (и других спиртных напитков) цилиндрической или пиаловидной формы.
самэхادا	鮫肌 鮫膚	(дословно – «кожа ската») – особый приём глазурирования керамических изделий, при котором глазурь скатывается на поверхности изделия мелкими зёрнами, в результате чего поверхность становится похожа на шкуру акулы.
санги	算木	форма ваз <i>ханаирэ</i> , четырёхгранная, высокая с круглым устьем, с рельефным декором в виде знаков китайских триграмм багуа.

Повторяет форму китайских сосудов *гун*.

<i>санцай</i> (<i>кит.</i>) <i>сансай</i> (<i>яп.</i>)	三彩	обобщённое название керамики, покрытой глазурями трёх цветов. Первоначально такие изделия производились в Китае в эпоху Тан (618-907 гг.), в качестве красителей использовались оксиды меди, кобальта, железа и марганца, в качестве плавня для низкотемпературного обжига (ок. 800°C) – свинец. В Японии первые изделия <i>сансай</i> появились в эпоху Нара (710-794 гг.).
<i>сара</i>	皿	плоская тарелка, блюдо.
<i>сватоу</i>		европейское название экспортных китайских фарфоровых изделий, производившихся в Чжанчжоу (провинции Фуцзянь) в XVI-XVII веках для ближневосточного рынка и стран Юго-Восточной Азии. Европейское название происходит от искажённого произношения названия порта Шаньтоу на севере провинции Гуаньдун, через который фарфор вывозился из страны.
<i>сёин-тя</i>	書院茶	(«чаепитие в гостиной») чаепития <i>тя-но ю</i> , ставшие популярными в 20-30-х годах XV в. в кругах военно-феодалной элиты. Характерной чертой этих чаепитий было использование китайской чайной утвари и любование китайскими картинами и предметами искусства.
<i>сибаяма</i>	芝山町	вид декора лаковых и керамических изделий; назван по названию г.Сибаяма (преф. Тиба), где появился в эпоху Мэйдзи в мастерской Оноги Сэндзо. Экспортный «стиль Сибаяма» предполагает инкрустацию с высоким рельефом такими материалами, как слоновая кость, перламутр, коралл, черепаховый панцирь, с фонами в технике <i>маки-э</i> .
<i>сино-яки</i>	志野焼	керамика Сэто с белыми плотными глазурями, происхождение которой традиционно связывают с мастером чайной церемонии Сино Со:син.
<i>сиппоку-рё:ри</i>	シッポク料理	«еда за столом», китайские блюда, подававшиеся в китайских ресторанах Нагасаки. «Сиппоку» - японское произношение китайского диалектного названия стола.
<i>сиро-сацума</i>	白薩摩	изделия, созданные в провинции Сацума из светлых каолиносодержащих глин.
<i>сомада</i>		вид декора лаковых изделий, назван по имени мастеров

династии Сомада, известной с XVIII века. Стиль *сомада* предполагает инкрустацию тонкими пластинами перламутра, кости, золота.

<i>сомэцукэ</i>	染付	техника подглазурного декора кобальтом.
<i>суйхи</i>	水 泌 (?)	способ очистки керамической массы многократной фильтрацией жидкого состава (шликера) через рисовую солому. Солома задерживает крупные частицы глины, позволяет получить пластичную тонкодисперсную керамическую массу без примесей.
<i>суэки</i>	須恵器	группа изделий разных мастерских эпохи Кофун (250 (300) – 538 гг.) с естественными зольными глазурями.
<i>сэйдзи</i>	精磁	селадон, обобщённое название керамических и фарфоровых изделий, покрытых зелёной глазурью разных оттенков (от оливково-зелёной до почти бирюзовой). Первоначально в Китае - название изделий мастерских Лунцюань южной провинции Чжэцзян, а также мастерских Яочжоу на Севере Китая со шпатовыми глазурями зеленоватых оттенков. Зеленый цвет получали введением в глазурь полевого шпата с восстановлением окиси железа при высокотемпературном обжиге. В Японии термином <i>сэйдзи</i> назывались как китайские изделия, так и изделия с зелёными глазурями местного производства.
<i>сэйфу:рю:</i> (<i>фу:рю:</i>)	清風流 風流	«(истинная) элегантность, утончённость», философско-эстетическая категория, связанная с китайской интеллектуально-художественной культурой эпохи Тан.
<i>сэнтя</i>	煎茶	собирательное название для ряда самых популярных сортов зелёного чая в Японии; включает несколько разновидностей, различаемых по времени сбора чайного листа. Сэнтя может использоваться как повседневный напиток, но также - как чай для церемонии <i>сэнтядо</i> .
<i>сэнтядо:</i>	煎茶道	чайная церемония приготовления и питья листового зелёного чая.
<i>сяочжуань</i> (<i>кит.</i>)	小篆	стиль китайской каллиграфии, малый устав, унифицированный стиль, введённый при династии Цинь (221 г. до н. э. — 206 г. до н. э.).
<i>тайсяку</i>	帝釈	(«сеть Индры») - орнамент из переплетённых кругов,

составляющих узор типа кольчуги или сети (см. также *такара-дзукуси*).

<i>такара-дзукуси</i>	宝尽く し	(«многообразные [все буддийские] драгоценности») – орнамент из переплетённых кругов, составляющих узор типа кольчуги или сети (см. также <i>тайсяку</i>).
<i>токкури</i> (<i>токури</i>) <i>токооки</i>	徳利 床置	бутыль, фляжка для <i>сакэ</i> . керамическая пластика для ниши токонома в гостиной или чайной комнате. Традиционно – изображения божеств, иногда – животных и растений в благопожелательных композициях.
<i>Тоса</i>	土佐派	Тоса-ха – школа живописи, созданная в XIV-XV вв.
<i>тэ-дзукуру</i> <i>тэммоку</i>	手作り 天目	разные способы ручной формовки керамических изделий. японские и китайские керамические чаши кратеровидной формы с железистыми глазуриями с эффектом кристаллизации.
<i>тяван</i>	茶碗	керамическая чайная чаша для церемонии <i>тя-но ю</i> . <i>Тяван</i> имеют большое разнообразие форм в зависимости от места производства и стиля проведения церемонии, но все отличаются крупными размерами.
<i>тядзин</i>	茶人	чайный мастер, проводящий церемонию <i>тя-но ю</i> или <i>сэнтя</i> , знаток ритуала и философии чайного действия, а также литературы и искусств (живописи, каллиграфии, декоративно-прикладного искусства, аранжировки цветов и пр.) связанных с ним.
<i>тяирэ</i>	茶入れ	чайницы, небольшие сосуды для порошкового чая, используемого в чаепитиях <i>тя-но ю</i> .
<i>тя-но ю</i>	茶の湯	чайная церемония приготовления и питья порошкового чая <i>маття</i> .
<i>тясицу</i>	茶室	чайный домик, чайный павильон для проведения церемонии <i>тя-но ю</i> . Чайные павильоны с лаконичным интерьером, появившиеся в XVI веке, строились в традициях японской архитектуры и окружались садом для прогулок или созерцания во время церемонии.
<i>тято:</i>	茶陶	чайная керамика, керамическая утварь для церемонии <i>тя-но ю</i> .
<i>тяхэй</i>	茶瓶	керамический чайник с петлевидной ручкой, противопоставленной носику. Используется для заваривания

чая *гёкуро*: методом *энтя-тэмаэ*.

ума	馬	устройство для дробления сухой глины, приводимое в движение водой (см. также <i>караусу</i>).
Урасэнкэ	裏千家	одна из четырёх крупнейших школ чайной церемонии <i>тя-но ю</i> , ведущая своё происхождение от мастера Сэн-но Рикю (?-1591) через его зятя Сэн Сё:ан Содзюн (1546-1614) и внука Сэн Со:тан (1576-1658). Трое из четырёх сыновей Сэн Со:тан стали чайными мастерами и возглавили разные направления чайной церемонии. Школа, возглавляемая младшим сыном, Сэн Со:сицу (1622-1677), получила название <i>Урасэнкэ</i> .
урусси	漆	общее название для японских лаков; лак-сырец (натуральная смола лакового дерева <i>сумаха</i> (<i>Rhus Vernicifera</i>)).
уцуси	写し	творческое копирование, копирование с отличиями.
фахуа (<i>кит.</i>)		китайская керамика и фарфор, производившаяся в провинции Фуцзянь.
фукко:- орибэ	復興 織部	«возрождённые <i>орибэ</i> », изделия матсерских Сэто конца XVIII –XIX века в стиле работ Фурута Орибэ.
футя-рё:ри	普茶料理	«блюда, сопровождающие чай», первоначально – блюда китайской кухни, обычно из овощей, подаваемые вместе с чаем <i>сэнтя</i> в китайских буддийских храмах Нагасаки середины XVII века.
ханаирэ	花入	ваза для цветов, сосуд для цветочных аранжировок икебана.
хё:тан	瓢箪	двойная тыква, тыква-горлянка; форма сосудов (керамических, металлических, лаковых, деревянных).
хибати	火鉢	жаровня
хира	平	сосуд с широким горлом для продуктов
цубо	壺、 壺、粒	горшок, сосуд для сыпучих продуктов (зерна, бобов, чая и т.д.), сужающийся к венчику.
чжуаньшу (<i>кит.</i>)		«иероглифы печати», стиль китайской каллиграфии, появился в VIII — III веках до н. э. Архаизированное письмо <i>чжуаньшу</i> использовалось, в основном, в каллиграфии и для печатей.

энтя-тэмаэ	淹茶手 前	способ заваривания чая, при котором листья помещаются в сосуд (чайник), а затем заливаются горячей водой. Про противоположный метод, при котором листья кидаются в горячую воду, называется <i>сэнтя-тэмаэ</i> .
эхон	絵本	иллюстрированная книга, книга образцов в мастерских гравюры, декора керамики и фарфора, мастеров уруси и других видов декоративно-прикладного искусства.
юноми	湯飲み	цилиндрическая высокая чашка; используется, в основном, для повседневного питья заваренного листового чая.
ябурэ- букуро:	破れ袋	«разорванный мешок», форма изделий мастерских Ига в виде смятых, порванных матерчатых мешков или – шире – любые «смятые» формы изделий печей Ига.
якимоно	焼物	керамика

ПРИЛОЖЕНИЕ Г

ИМЕННОЙ УКАЗАТЕЛЬ

Андо: Хиросигэ 安藤広重 (1797-1858) мастер гравюры *укиё-э*.

Аоки Мокубэй 青木木米 (1767-1833) керамист, Киото

Аоки Сюкуя 青木夙夜 (ок.1737-1802) художник *бундзинга*, Киото

Аракава Тоёдзо: 荒川 豊蔵 (1894-1985) керамист, археолог, исследователь керамики

Байсао: 売茶翁 (1675-1763) монах школы О:баку, мастер *сэнтядо*

Гото: Сайдзиро: 後藤才次郎 (1623-1704) керамист, Кутани

Дзо:року I 蔵六 (1822-1877) керамист, Киото

Дзо:року II 蔵六 (1861-1936) керамист, Киото

Ёса Бусон 与謝 蕪村 (1716-1783) японский поэт и живописец.

Икэ Тайга 池大雅 (1723-1776) художник *бундзинга*, Киото, Эдо,

Ингэн 隠元 (1592-1673) мастер *сэнтядо*, настоятель монастыря Ванфуси школы О:баку

Исикава Дзё:дзан 石川丈山 (1583-1672) поэт, учёный-конфуцианец, представитель *бундзин*

Каваи Кандзиро: 河井 寛次郎 (1890-1966) керамист, основатель движения «Мингэй»

Кано: Наонобу 狩野尚信 (1607-1650) художник школы Кано

Като: Со:сиро: (1802-1878) керамист и мастер художественного стекла

Като: То:куро: 加藤唐九郎 (1898-1985) исследователь японской керамики

Кацусика Хокусай 葛飾 北斎 (1760-1849) мастер гравюры *укиё-э*

Киёмидзу Рокубэй I 清水六米 (1733?-1799) керамист, Киото

Киёмидзу Рокубэй III 清水六米 (1820-1883) керамист, Киото

Кимура Кэнкадо: (1736-1802) 木村兼葭堂 мастер чайной церемонии *сэнтя*

Кимура Кэнкадо: 木村兼葭堂 (1736-1802) мастер чайной церемонии *тя-но ю*

Кинко:дзан Собэй VI 錦光山宗兵衛 (1823—1884) керамист, Киото

Кинкодо: Камэсукэ 欽古堂 亀祐 (1765-1837) керамист, Киото

Кобори Энсю: 小堀 遠州 (Кобори Масакадзу, 小堀 政一) (1579-1647)
художник, поэт, мастер садов

Куки Сю:дзо: 九鬼 周造 (1888-1941) философ, культуролог

Кутани Сё:дза 久谷庄三(1816-1883) керамист, Кутани

Ли Бо (Ли Тай-бо) кит. 李白; 李太白 (701—762/763) китайский поэт

Масуда Такаси 益田 孝(1848-1938) крупный промышленник, коллекционер
антиквариата

Мацудайра Саданобу 松平 定信 (1758-1829) мастер чайной церемонии *тя-но ю*

Мацуо Басё: 松尾 芭蕉 (1644-1694) поэт

Миура Кэнъя 三浦乾也 (1821-1889) керамист, Эдо-Токио

Миягава Ко:дзан 宮川 香山 (1842-1916) керамист, Токио

Мурата Сюко: 村田珠光 (1423 – 1502) мастер чайной церемонии *тя-но ю*

Накадзима Ракусуй 中島樂水 (раб. вторая пол. XVIII в.) – мастер чайной
церемонии *сэнтя*

Намбо: Сокэй 南方嘉木 (конец XVI – начало XVII веков) – мастер чайной
церемонии *тя-но ю*

Нинагава Ноританэ 蜷川 式胤 (1835-1882) - знаток чайной церемонии *тя-но ю*
и коллекционер предметов для чайного действия

Ниннами До:хати 仁阿弥道八 (1783-1855) керамист, Киото

Нономура Нинсэй 野々村仁清 (раб. ок. 1660-80 гг.) керамист, Киото

Нэдзу Каитиро: 根津嘉一郎 (псевд. – Сэйдзан) (1860–1940) финансист, промышленник, коллекционер антиквариата

Огата Ихати 尾形井八 (раб. 1720-1760) керамист, Киото

Огата Ко:рин 尾形光琳 (1658-1716) художник школы Римпа

Огата Кэндзан 尾形 乾山 (1663-1743) керамист, художник, каллиграф

Окуда Эйсэн 奥田穎川 (1753-1811) керамист, Киото

Пак Пхён Ый (раб. пер. пол. XVII в.) корейский гончар, Сацума

Рю:катэй Рансуй 柳下亭嵐翠 (XVIII в.,) монах, автор книг о чае

Сакаи Хо:ицу 酒井 抱一 (1761-1828) художник школы Римпа

Сим Дан Кил (раб. пер. пол. XVII в.) керамист

Сино Со:син (1444–1523) мастер чайной церемонии *тя-но ю*

Сугиэ Дзюмон 杉江寿門 (1828-1897) керамист, Токонамэ

Судзуки Харунобу 鈴木春信 (1724-1770) мастер гравюры *укиё-э*

Сэйфу: Ёхэй I 清風与平 (1803-1861) керамист, Эдо

Сэн Рикю: 千利休 (1522-1591) мастер чайной церемонии *тя-но ю:*

Сэн Со:тан 千宗旦 (1578-1658) мастер чайной церемонии *тя-но ю:*

Сэнгай Гибон 仙厓義梵 (1750-1837) мастер дзэнской монохромной

живописи

Таварая Со:тацу 俵屋 宗達 (ум. ок. 1643) художник, школа Римпа

Такахаси До:хати I 高橋道人 (1740-1804) керамист, Киото

Тин Дзюкан XV 沈 壽官窯 (род.) керамист, Сацума

Тин То:кити 沈藤吉(?) (XVII в.) керамист, Сацума

Тоётоми Хидзёси 豊臣 秀吉 (1537-1598) военачальник и политик

Томигаро Хара 原 富太郎 (1868-1939) банкир и промышленник, коллекционер антиквариата

Урано Сигэкичи 浦野繁吉 (1851-1923) керамист, Эдо

Фудзимуро Ё:кэн 藤村庸軒 (1613-1699) мастер чайной церемонии *тя-но ю*

Фурута Орибэ 古田織部 (1543/44-1615) мастер чайной церемонии *тя-но ю*, организатор керамического производства

Хамада Сё:дзи 濱田庄司 (1894-1978) керамист, основатель движения «Мингэй»

Хисамацу Синъити 久松真一 (1889-1980) философ, мыслитель школы *дзэн*

Хонъами Ко:эцу 本阿弥光悦 (1558-1637) художник, каллиграф, керамист, мастер лаков, ландшафтной архитектуры

Цзинь Шихэн (кит. Jin Shiheng, яп. Кин Сико) китайский керамист

Чжан Юэ 張說 (VIII в.) китайский поэт

Чэнь Маньшэн 陈曼生 (1768-1822) китайский историк керамики, писатель

Эйраку Вадзэн 永楽和全 (1823-1896) керамист, Киото

Эйраку Рё:дзэн 永楽了全 (1770-1841) керамист, Киото

Эйраку Ходзэн 永楽保全 (1795-1854) керамист, живописец, Киото

Ябу Мэйдзан 藪明山 (1853-1934) керамист, Киото, Осака

Ябу Сидзан 藪司山 (конец XIX – начало XX вв.) керамист, Осака, Кобэ

Янаги Со:эцу 柳宗悦 (1889-1961) философ, культуролог, исследователь японской керамики.